



EZA ENERGIE ZEN ALTERNATIVE

# REFRIGERATEUR A COMPRESSION

## 12/24 V DC

Réf. 514900 (F40) / 514901 (F50) / 514902 (F65) / 514903 (F80)

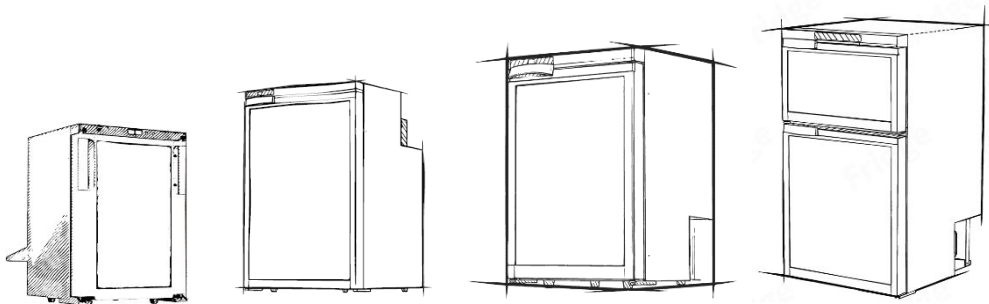

**EN** : 12/24 V DC COMPRESSOR REFRIGERATOR  
**ES** : REFRIGERADOR DE COMPRESION 12/24 V CC  
**IT** : FRIGORIFERO A COMPRESSORE 12/24 V CC  
**DE** : 12/24 V DC KOMPRESSOR-KÜHLSCHRANK  
**NL** : 12/24 V DC COMPRESSORKOELKAST

---

Manuel d'instruction / Instruction manual / Manual de instrucciones / Manuale di istruzioni

/ Bedienungsanleitung / Gebruikershandleiding

## I. INTRODUCTION

Merci d'avoir choisi un réfrigérateur à compression 12/24 V DC EZA.

Ce produit a été conçu pour offrir une solution de réfrigération performante, fiable et économe en énergie, particulièrement adaptée aux véhicules de loisirs (camping-cars, fourgons aménagés, caravanes, bateaux).

Cette notice d'utilisation couvre plusieurs modèles de la gamme.

Selon le modèle, certaines caractéristiques (dimensions, volume utile, consommation, quantité de fluide frigorigène) peuvent varier. Les informations spécifiques à chaque modèle sont détaillées dans les sections correspondantes de ce manuel.

Avant toute installation et utilisation, lire attentivement l'ensemble de cette notice et conserver ce document pour toute consultation ultérieure.

Le non-respect des instructions et consignes de sécurité peut entraîner des dommages matériels, un mauvais fonctionnement de l'appareil ou des risques pour l'utilisateur.

☞ En cas de doute, de dysfonctionnement ou de pièce manquante, ne pas utiliser le produit et contacter votre revendeur.

## II. DESCRIPTION GENERALE DU PRODUIT:

Les réfrigérateurs à compression EZA 12/24 V DC sont conçus pour une intégration fixe dans des véhicules de loisirs. Ils utilisent une technologie de refroidissement par compresseur assurant des performances élevées, une stabilité de température et une efficacité énergétique optimisée, même en conditions d'utilisation mobile.

Selon le modèle, l'appareil peut comporter un ou deux compartiments (réfrigérateur et congélateur), avec un contrôle électronique précis de la température via un panneau de commande intégré et, pour les modèles compatibles, via une application mobile dédiée.

L'appareil est équipé d'un système de protection de batterie, permettant d'éviter une décharge excessive de la batterie du véhicule lors d'une utilisation prolongée à l'arrêt.

### Modèle 514900 (F40)

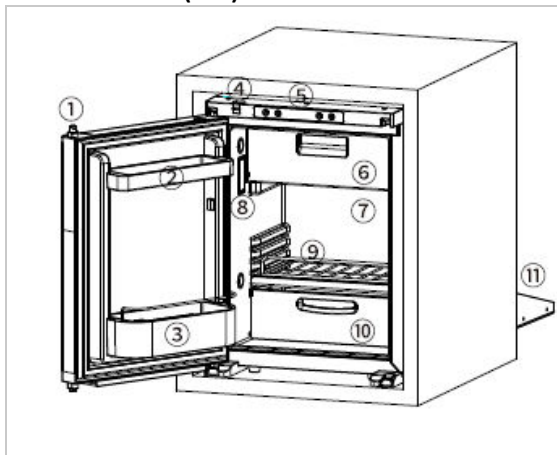

1	Loquet de porte
2 / 3	Balconnets de porte
4	Verrou de transport
5	Panneau de commande
6	Compartiment congélateur
7	Compartiment réfrigérateur
8	Éclairage intérieur LED
9	Clayette
10	Bac à légumes
11	Compresseur

### Modèle 514901 (F50)

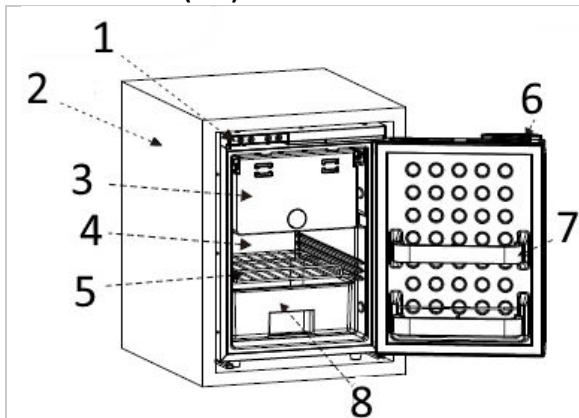

1	Panneau de commande
2	Compartiment technique (groupe compresseur)
3	Compartiment congélateur
4	Compartiment réfrigérateur
5	Clayette métallique
6	Loquet de porte
7	Balconnets de porte
8	Bac à légumes

### Modèle 514902 (F65)

1	Panneau de commande
2	Compartment congélateur
3	Compartment réfrigérateur
4	Clayette
5	Compartment technique (groupe compresseur)
6	Bac à légumes
7	Loquet de porte
8	Balconnets de porte

### Modèle 514903 (F80)

1	Loquet de porte
2 / 3	Balconnets de porte
4	Panneau de commande
5	Compartment congélateur
6	Compartment réfrigérateur
7	Éclairage intérieur LED
8	Clayette
9	Clayette en verre
10	Bac à légumes
11	Compresseur

## III. CONSIGNES DE SECURITE

Lire attentivement les consignes de sécurité suivantes avant toute installation et utilisation du réfrigérateur. Le non-respect de ces instructions peut entraîner des dommages matériels, des risques pour la sécurité des personnes ou un mauvais fonctionnement de l'appareil.

### 3.1 Consignes générales

- Ne pas utiliser l'appareil s'il est visiblement endommagé.
- Ne pas modifier, démonter ou réparer l'appareil soi-même.
- Utiliser l'appareil uniquement conformément à sa destination prévue.
- Ne pas obstruer les ouvertures de ventilation du réfrigérateur.
- Ne pas exposer l'appareil à la pluie ni à des projections d'eau.
- Installer et utiliser l'appareil sur une surface plane et stable.
- Ne pas retourner l'appareil ni l'incliner excessivement lors de l'utilisation.

⚠ Avant la première mise en service, laisser l'appareil en position verticale pendant au moins 4 heures après le transport.

### 3.2 Sécurité électrique

- L'appareil est conçu pour fonctionner en 12/24 V DC.
- Vérifier que la tension d'alimentation correspond aux caractéristiques indiquées sur la plaque signalétique.
- Ne pas utiliser de multiprises, rallonges ou adaptateurs non adaptés.
- Ne pas coincer, écraser ou endommager le câble d'alimentation.
- Débrancher l'appareil avant toute opération de nettoyage ou d'entretien.
- Toute intervention électrique doit être réalisée par un professionnel qualifié.

### 3.3 Sécurité liée au fluide frigorigène (R600a)

- Le réfrigérateur contient une faible quantité de fluide frigorigène R600a (isobutane), un gaz inflammable, contenu dans un circuit frigorifique hermétique.
- Ne jamais percer, endommager ou chauffer le circuit frigorifique.
- Ne pas utiliser d'objets pointus ou mécaniques pour accélérer le dégivrage.

- Installer l'appareil dans un espace correctement ventilé.

En cas de fuite suspectée :

- éteindre immédiatement l'appareil,
- ventiler la zone,
- éloigner toute flamme ou source d'ignition,
- ne pas remettre l'appareil en service.

⚠ Le risque est nul en usage normal lorsque le circuit frigorifique est intact.

### 3.4 Utilisation en présence d'enfants et de personnes vulnérables

- Cet appareil peut être utilisé par des enfants âgés de 8 ans et plus, sous surveillance ou après instruction appropriée.
- Les enfants ne doivent pas jouer avec l'appareil.
- Le nettoyage et l'entretien ne doivent pas être effectués par des enfants sans surveillance.
- Ne pas laisser les clayettes ou bacs démontés à portée des enfants.

### 3.5 Stockage des aliments

- Ne pas stocker de substances explosives ou inflammables dans l'appareil.
- Emballer correctement les aliments pour éviter les contaminations croisées.
- Ne pas surcharger le réfrigérateur afin de garantir une bonne circulation de l'air froid.
- Vérifier régulièrement la température intérieure.

## IV. INSTALLATION

L'installation du réfrigérateur doit être réalisée avec soin afin de garantir un fonctionnement optimal, une bonne ventilation et une utilisation en toute sécurité.

Avant l'installation, vérifier que l'appareil n'a subi aucun dommage lors du transport.

### 4.1 Conditions générales d'installation

- Installer le réfrigérateur dans un espace sec, propre et bien ventilé.
- Prévoir une ventilation suffisante à l'arrière et autour de l'appareil afin de permettre l'évacuation de la chaleur du compresseur.
- Installer l'appareil sur une surface plane et stable.
- Ne pas exposer l'appareil à des sources de chaleur (four, chauffage, exposition directe au soleil).
- Ne pas obstruer les ouvertures de ventilation.
- Respecter impérativement les dimensions d'encastrement recommandées pour chaque modèle.

### 4.2 Dimensions et encastrement par modèle

Modèle	Réf.	Dimensions produit (AxBxC) mm	Encastrement Sans cadre (A1xB1xC1) mm	Encastrement avec cadre (A1xB1xC1) mm	Cadre de finition (non fourni)
F40	514900	380x532x546	384x534x523*	414x534x576*	Réf. 514910
F50	514901	382x534x505	386x536x482	414x536x585	
F65	514902	470x630x435	474x632x412	509x634x465	Réf. 514911
F80	514903	455x828x501	459x830x478	504x830x531	Réf. 514912

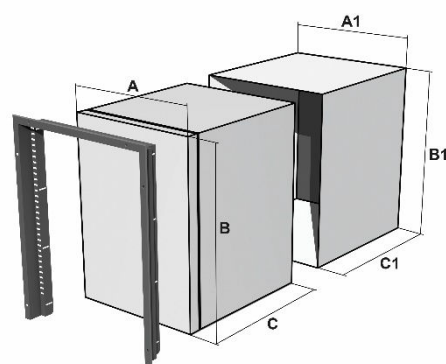

\* Le F40 dispose d'un compresseur amovible, ce qui permet une installation flexible et réduit les dimensions de l'appareil (profondeur C ou C1 : retrait de 185 mm).

### 4.3 Raccordement électrique

⚠ Avant toute intervention, s'assurer que l'alimentation électrique est coupée.

- Le réfrigérateur fonctionne en 12/24 V DC.
- Le raccordement doit être effectué directement sur la batterie ou le circuit électrique du véhicule.
- Ne pas utiliser de multiprises ou de rallonges inadaptées.
- Vérifier la polarité avant le branchement.

Protéger et fixer correctement les câbles afin d'éviter :

- tout arrachement accidentel,
- tout débranchement au niveau des connexions,
- tout contact avec des parties chaudes dont la température dépasse 50 °C,
- tout contact avec des arêtes vives.

#### Section de câble recommandée :

Afin de limiter les chutes de tension, respecter les sections de câble suivantes :

Longueur du câble	Section minimale recommandée
≤ 5 m	2,5 mm <sup>2</sup>
≤ 10 m	4 mm <sup>2</sup>
≤ 15 m	6 mm <sup>2</sup>

☞ Il est fortement recommandé d'utiliser un fusible adapté et de raccorder l'appareil sur une ligne protégée.

### 4.4 Fixation du réfrigérateur

- Glisser délicatement le réfrigérateur dans son logement.
- Vérifier l'alignement et le niveau avant fixation.
- Fixer l'appareil à l'aide des vis prévues à cet effet (selon modèle).
- Ne pas percer ou endommager le circuit frigorifique ou les composants internes.

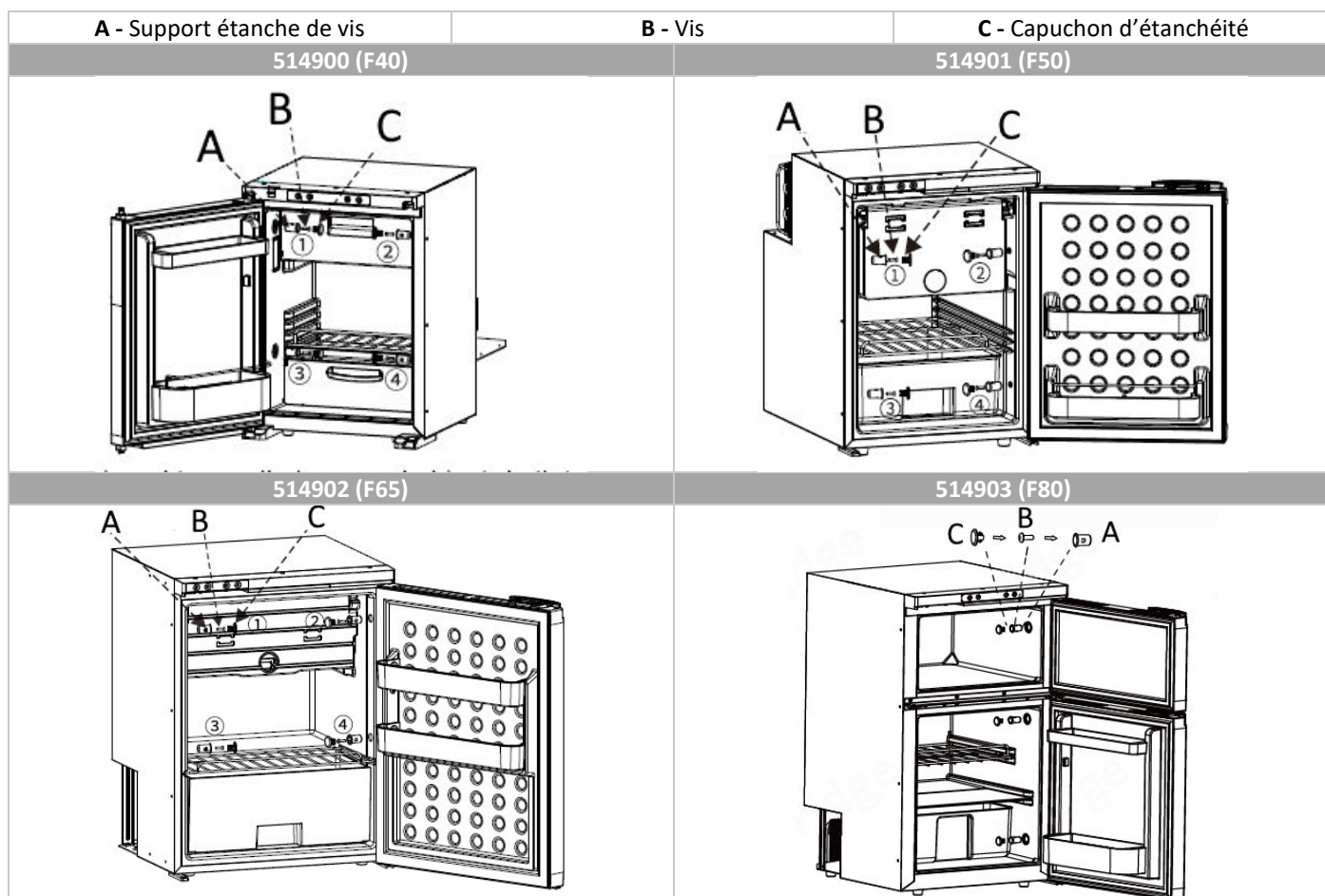

## V. INVERSION DU SENS D'OUVERTURE DE LA PORTE

Le sens d'ouverture de la porte du réfrigérateur peut être inversé afin de s'adapter à la configuration d'installation dans le véhicule.

⚠ Avant toute intervention, éteindre le réfrigérateur et débrancher l'alimentation électrique.

### 5.1 Consignes préalables

- Effectuer l'opération sur une surface plane et stable.
- Prévoir un espace suffisant pour manipuler la porte.
- Manipuler la porte avec précaution afin d'éviter toute chute ou détérioration.
- Conserver l'ensemble des vis et pièces démontées pour le remontage.

### 5.2 Procédure d'inversion

- Ouvrir la porte du réfrigérateur.
- Démontez les caches de protection des charnières (le cas échéant).
- Dévisser la charnière supérieure et retirer la porte.
- Dévisser la charnière inférieure.
- Transférer les charnières et les caches sur le côté opposé du réfrigérateur.
- Repositionner la porte sur la nouvelle charnière inférieure.
- Fixer la charnière supérieure.
- Vérifier l'alignement de la porte et le bon fonctionnement du loquet.
- Resserrer l'ensemble des vis.

### 5.3 Vérifications après montage

- Vérifier que la porte s'ouvre et se ferme correctement.
- S'assurer de l'étanchéité du joint de porte.
- Contrôler le bon verrouillage du loquet.
- Rebrancher l'alimentation électrique et remettre l'appareil en service.

### Remarques importantes

- L'inversion du sens d'ouverture peut être réalisée sans démonter le circuit frigorifique.
- Ne jamais forcer lors du remontage.
- En cas de difficulté, faire appel à un professionnel qualifié.

## VI. MODE D'EMPLOI

### 6.1 Présentation des panneaux de commande

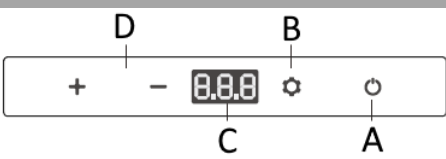
514901 (F50) – 514902 (F65)		
	<b>A</b>	Touche On/Off
	<b>B</b>	Touche Réglages
	<b>C</b>	Afficheur LED
	<b>D</b>	Réglage température

514900 (F40) – 514903 (F80)		
	<b>A</b>	Touche On/Off
	<b>B</b>	Touche Réglages
	<b>C</b>	Indicateur du Mode Nuit
	<b>D</b>	Afficheur réfrigérateur
	<b>E</b>	Afficheur Congélateur
	<b>F</b>	Réglage température

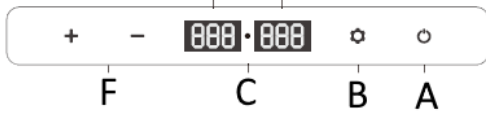
### 6.2 Allumage / extinction :

Appuyer sur la touche ON/OFF pour mettre le réfrigérateur en marche.

Appuyer de nouveau sur la touche ON/OFF pour éteindre l'appareil.

Lors de la mise sous tension, un signal sonore (bip) est émis et l'afficheur s'allume brièvement avant de passer en mode de fonctionnement normal.

### 6.3 Sélection du compartiment (réfrigérateur / congélateur) et réglage de la température :

514901 (F50) – 514902 (F65)	514900 (F40) – 514903 (F80)
<p><b>Sélection du compartiment (réfrigérateur / congélateur)</b> Appuyer sur la touche Réglages (SET) pour basculer entre :</p> <ul style="list-style-type: none"> <li>le compartiment réfrigérateur (affichage « RE »),</li> <li>le compartiment congélateur (affichage « Fr »).</li> </ul> <p>Le compartiment sélectionné est indiqué sur l’afficheur.</p> <p><b>Réglage de la température</b> Une fois le compartiment sélectionné, appuyer sur les touches + / – pour régler la température. + : augmente la température, – : diminue la température. Un appui prolongé permet un réglage plus rapide.</p>	<p><b>Activation / désactivation des compartiments</b></p> <ul style="list-style-type: none"> <li>En fonctionnement, maintenir les touches + et Réglages (SET) appuyées simultanément pendant 3 secondes pour activer ou désactiver le compartiment supérieur.</li> <li>Maintenir les touches – et Réglages (SET) appuyées simultanément pendant 3 secondes pour activer ou désactiver le compartiment inférieur.</li> </ul> <p>⚠ Les deux compartiments ne peuvent pas être désactivés en même temps.</p> <p><b>Réglage de la température</b> Lorsque le compartiment est actif, appuyer sur + ou – pour accéder au réglage de température. + : augmente la température, – : diminue la température. Lors du réglage, l’afficheur clignote. Appuyer sur la touche Réglages (SET) pour basculer entre le réglage du compartiment supérieur et du compartiment inférieur. Le réglage est enregistré automatiquement après quelques secondes sans action.</p>

La température affichée correspond à la température actuelle du compartiment.

Un délai est normal avant que la température atteigne la valeur réglée.

#### Plages de réglage indicatives :

- Réfrigérateur : 0 °C à +8 °C
- Congélateur : –12 °C à –20 °C

### 6.4 Réglage de l’unité de température : (Réglage usine : °C)

Eteindre le réfrigérateur, puis maintenir la touche Réglages (SET) appuyée pendant 3 secondes jusqu’à l’affichage « E1 ». Appuyer de nouveau sur SET pour afficher « E5 », puis utiliser les touches + / – pour sélectionner l’unité Celsius (°C) ou Fahrenheit (°F).

### 6.5 Mode nuit (514900 (F40) – 514903 (F80) uniquement) :

En fonctionnement, maintenir la touche ON/OFF appuyée pendant 3 secondes pour activer le mode nuit. L’afficheur s’éteint et l’éclairage nocturne s’allume. Appuyer brièvement sur la touche ON/OFF pour revenir à l’affichage normal.

### 6.6 Mode de protection batterie :

Le réfrigérateur intègre un système de protection de la batterie afin d’éviter une décharge excessive du véhicule.

MODE \ INPUT	DC 12V		DC 24V	
	CUT OUT	CUT IN	CUT OUT	CUT IN
L	8.5V	10.9V	21.3V	22.7V
M	10.1V	11.4V	22.3V	23.7V
H	11.1V	12.4V	24.3V	25.7V

En fonctionnement, maintenir la touche Réglages (SET) appuyée pendant 3 secondes jusqu’à ce que l’affichage clignote. Appuyer de nouveau sur SET pour sélectionner le niveau de protection :

- L : Low (faible),
- M : Medium (moyen),
- H : High (élevé).

Le niveau sélectionné est mémorisé automatiquement.

🔧 Réglage usine : High

🔧 Recommandation :

- High lorsque le réfrigérateur est connecté à la batterie moteur,
- Medium ou Low lorsqu'il est alimenté par une batterie auxiliaire.









#### Remarques importantes

Des démarrages différés du compresseur peuvent survenir en cas de tension basse ou de changements fréquents de réglage. Ce fonctionnement est normal et contribue à la protection du système.

#### 6.7 Réinitialisation des paramètres :

Eteindre le réfrigérateur, puis maintenir la touche Réglages (SET) appuyée pendant 3 secondes jusqu'à l'affichage « E1 ». Lorsque le mode E1 est affiché, maintenir simultanément les touches + et – appuyées pendant quelques secondes afin de réinitialiser les réglages.

#### 6.8 Conseils de conservation des aliments

Type d'aliments	Boissons	Jus	Fruits	Légumes	Plats préparés	Vin	Glaces	Produits de la mer	Viandes / surgelés
									
Température recommandée	≈ 5 °C	8–10 °C	5–8 °C	3–10 °C	≈ 4 °C	≈ 13 °C	–10 °C	–3 °C	–18 °C

## VII. NETTOYAGE ET ENTRETIEN

Un nettoyage et un entretien réguliers permettent de garantir un fonctionnement optimal du réfrigérateur, d'assurer une bonne hygiène alimentaire et de prolonger la durée de vie de l'appareil.

⚠ Avant toute opération de nettoyage ou d'entretien, éteindre le réfrigérateur et débrancher l'alimentation électrique.

#### 7.1 Nettoyage intérieur

- Retirer les aliments, clayettes et accessoires amovibles.
- Nettoyer l'intérieur à l'aide d'un chiffon doux ou d'une éponge non abrasive, avec de l'eau tiède et un détergent doux.
- Rincer à l'eau claire, puis sécher soigneusement.

⚠ Ne jamais utiliser de produits abrasifs, de solvants, d'alcool, d'essence ou d'aérosols.

#### 7.2 Nettoyage extérieur

- Nettoyer l'extérieur du réfrigérateur avec un chiffon doux légèrement humide.
- Sécher soigneusement après nettoyage.
- Ne pas utiliser de jet d'eau ni immerger l'appareil.

#### 7.3 Dégivrage

- Selon les conditions d'utilisation, du givre peut se former à l'intérieur de l'appareil.
- Éteindre le réfrigérateur et débrancher l'alimentation.
- Ouvrir la porte et laisser le givre fondre naturellement.
- Essuyer l'eau de dégivrage à l'aide d'un chiffon absorbant.

⚠ Ne jamais utiliser d'objets pointus, tranchants ou mécaniques pour enlever le givre, afin d'éviter d'endommager le circuit frigorifique.

#### 7.4 Entretien périodique

- Vérifier régulièrement l'état du joint de porte et le nettoyer si nécessaire.
- S'assurer que les grilles de ventilation ne sont pas obstruées.
- Contrôler l'état du câble d'alimentation et des connexions électriques.

🔧 En cas d'anomalie, cesser l'utilisation du produit et contacter votre revendeur.

## 7.5 Stockage prolongé

En cas de non-utilisation prolongée :

- Éteindre et débrancher le réfrigérateur.
- Nettoyer soigneusement l'intérieur et l'extérieur.
- Laisser la porte entrouverte afin d'éviter les mauvaises odeurs et la formation de moisissures.

Stocker l'appareil dans un endroit sec et ventilé.

## VIII. CARACTERISTIQUES TECHNIQUES

Caractéristiques	Modèle F40	Modèle F50	Modèle F65	Modèle F80
Référence commerciale	514900	514901	514902	514903
Type de réfrigération	Compression			
Compresseur déporté	Oui, liaison 1,50m	Non		
Alimentation	12 / 24 V DC			
Puissance nominale (max.)	60 W			80 W
Capacité totale	34,8 L	43,8 L	58,4 L	80 L
Capacité réfrigérateur	30,6 L	9,7 L	44,7 L	51 L
Capacité congélateur	4,2 L	34,1 L	13,7 L	29 L
Niveau sonore	≤ 45 dB(A)			
Plage de température – Réfrigérateur	0 °C à +8 °C			+20°C to -20 °C
Plage de température – Congélateur	-12 °C à -20 °C			+20°C to -20 °C
Classe climatique	T / ST / N			
Fluide frigorigène	R600a (isobutane)			
Poids net	17,3 kg	16,9 kg	19,1 kg	24,5 kg

### Notes

Les caractéristiques techniques peuvent évoluer dans le cadre d'améliorations produit.

Se référer à la plaque signalétique du produit pour les informations exactes.

## IX. UTILISATION DE L'APPLICATION MOBILE

### Installation de l'application

Télécharger l'application « BLIZZ-E » :

- sur App Store (iOS),
- ou sur Google Play Store (Android),
- ou en scannant le QR code fourni.



ANDROID



IOS

### Connexion Bluetooth (appairage)

Activer le Bluetooth sur le smartphone.

Ouvrir l'application et lancer la recherche des appareils à proximité.

Une autorisation de localisation peut être demandée (Android uniquement).

Sélectionner le réfrigérateur dans la liste.

Lors de la première connexion, l'application peut demander de confirmer l'appairage via le bouton SET du panneau de commande.

Si le modèle ne dispose pas de touche SET, appuyer sur la touche d'augmentation de température (+).

Une fois l'appairage effectué, l'application affiche l'interface de commande principale.

## Fonctions disponibles dans l'application

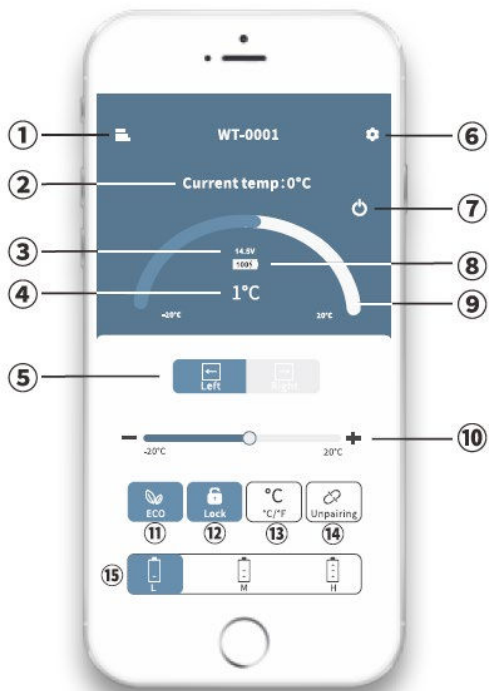
	1	Menu
	2	Température actuelle
	3	Tension actuelle
	4	Température cible
	5	Commuter entre les compartiments
	6	Réglage (SET)
	7	Marche / Arrêt
	8	Niveau de batterie actuel
	9	Indicateur de température
	10	Réglage de la température
	11	Mode ECO (économie d'énergie) / MAX (refroidissement rapide)
	12	Verrouillage / Déverrouillage
	13	Sélection de l'unité Celsius / Fahrenheit
	14	Dissociation de l'appareil et retour à la recherche
	15	Mode de protection batterie : Faible / Moyen / Élevé

### Verrouillage du panneau de commande

L'icône verrouillage dans l'application permet de bloquer ou débloquer le panneau de commande du réfrigérateur.

⚠ Lorsque le panneau est verrouillé, le réfrigérateur ne peut être contrôlé que via l'application mobile.

### Remarques importantes

La portée Bluetooth dépend de l'environnement et peut être réduite par des obstacles ou des interférences.

Certaines fonctions peuvent varier selon le modèle et la configuration du réfrigérateur.

En cas de perte de connexion, le réfrigérateur continue de fonctionner avec les derniers réglages enregistrés.

## X. INFORMATIONS REGLEMENTAIRES

Ce produit est conforme aux exigences suivantes :

- Directive 2014/30/UE (CEM)
- Directive 2011/65/UE (RoHS)
- Règlement (UE) 2023/988 (GPSR)
- Directive 2012/19/UE (DEEE)
- Homologation CEM automobile ECE R10 : E24\*10R06/03\*7613\*00

Ce produit contient une faible quantité de fluide frigorigène R600a (isobutane), intégrée dans un circuit frigorifique hermétique.

## XI. GARANTIE ET SERVICES

Ce produit bénéficie d'une garantie de 2 ans à compter de la date d'achat, couvrant tout défaut de fabrication ou de matériaux dans le cadre d'une utilisation normale et conforme aux instructions de la présente notice.

La garantie ne couvre pas notamment :

- les dommages résultant d'une installation non conforme ou d'un branchement électrique inadapté,
- les dommages liés à une mauvaise utilisation, une négligence ou un usage non prévu,
- les dommages consécutifs à des chocs, chutes ou vibrations excessives,
- l'usure normale des composants,
- les interventions, modifications ou réparations effectuées par une personne non qualifiée,
- les dommages causés par des surtensions, une batterie défectueuse ou une alimentation inadaptée,
- les dommages liés à une détérioration du circuit frigorifique ou à une fuite de fluide frigorigène.

La preuve d'achat doit être conservée pour toute demande de prise en charge au titre de la garantie.

Pour toute question ou demande de service, contacter votre revendeur.

## XII. RECYCLAGE ET FIN DE VIE

Ce produit est soumis à la réglementation relative aux déchets d'équipements électriques et électroniques (DEEE).

Il ne doit pas être jeté avec les ordures ménagères.

En fin de vie, le réfrigérateur doit être :

- déposé dans un point de collecte approprié, ou
- remis à un distributeur ou un professionnel habilité,

afin de permettre son traitement, sa valorisation et son recyclage dans le respect de l'environnement.



Le réfrigérateur contient une faible quantité de fluide frigorigène R600a (isobutane), qui doit être récupérée par un professionnel qualifié lors du traitement en fin de vie.

Ne pas démonter l'appareil soi-même.

Ce geste contribue à la protection de l'environnement et à la préservation des ressources naturelles.

## XIII. PANNES ET SOLUTIONS

Problème constaté	Cause possible / Solution
<b>Le réfrigérateur ne fonctionne pas</b>	<ul style="list-style-type: none"><li>• Vérifier que l'appareil est allumé.</li><li>• Vérifier que la prise et la connexion électrique sont correctement branchées.</li><li>• Vérifier le fusible du circuit d'alimentation.</li><li>• Vérifier le bon fonctionnement de l'alimentation électrique.</li><li>• Des mises en marche / arrêts fréquents peuvent entraîner un délai de démarrage du compresseur (fonctionnement normal).</li></ul>
<b>Les compartiments ne sont pas assez froids</b>	<ul style="list-style-type: none"><li>• La porte est ouverte trop fréquemment ou trop longtemps.</li><li>• Une grande quantité d'aliments chauds a été placée récemment.</li><li>• L'appareil a été débranché pendant une longue période.</li><li>• Vérifier le réglage de la température.</li></ul>
<b>Les aliments sont gelés</b>	<ul style="list-style-type: none"><li>• La température est réglée trop basse. Ajuster le réglage.</li></ul>
<b>Bruit de "circulation d'eau" à l'intérieur</b>	<ul style="list-style-type: none"><li>• Phénomène normal dû à la circulation du fluide frigorigène.</li></ul>
<b>Présence de gouttes d'eau autour du réfrigérateur ou de la porte</b>	<ul style="list-style-type: none"><li>• Phénomène normal : l'humidité de l'air se condense au contact des surfaces froides.</li></ul>
<b>Le compresseur est légèrement bruyant au démarrage</b>	<ul style="list-style-type: none"><li>• Phénomène normal. Le bruit diminue une fois le compresseur stabilisé.</li></ul>
<b>Code F1 affiché</b>	<ul style="list-style-type: none"><li>• Tension d'alimentation trop faible. → Ajuster le niveau de protection batterie (passer de High à Medium ou de Medium à Low).</li></ul>
<b>Code F2 affiché</b>	<ul style="list-style-type: none"><li>• Surcharge du ventilateur du condenseur. → Débrancher l'appareil pendant 5 minutes puis redémarrer. → Si le code réapparaît, contacter le revendeur.</li></ul>

<b>Code F3 affiché</b>	<ul style="list-style-type: none"> <li>• Démarrages trop fréquents du compresseur. → Débrancher l'appareil pendant 5 minutes puis redémarrer. → Si le code réapparaît, contacter le revendeur.</li> </ul>
<b>Code F4 affiché</b>	<ul style="list-style-type: none"> <li>• Le compresseur ne démarre pas. → Débrancher l'appareil pendant 5 minutes puis redémarrer. → Si le code réapparaît, contacter le revendeur.</li> </ul>
<b>Code F5 affiché</b>	<ul style="list-style-type: none"> <li>• Surchauffe du compresseur ou de l'électronique. → Débrancher l'appareil pendant 5 minutes puis redémarrer. → Si le code réapparaît, contacter le revendeur.</li> </ul>
<b>Code F6 affiché</b>	<ul style="list-style-type: none"> <li>• Paramètre non détecté par le contrôleur. → Débrancher l'appareil pendant 5 minutes puis redémarrer. → Si le code réapparaît, contacter le revendeur.</li> </ul>
<b>Code F7 ou F8 affiché</b>	<ul style="list-style-type: none"> <li>• Défaillance du capteur de température. → Contacter le revendeur.</li> </ul>

Si le problème persiste après application des solutions ci-dessus, cesser l'utilisation du produit et contacter votre revendeur.  
Ne pas démonter l'appareil soi-même.

**I. INTRODUCTION**

Thank you for choosing an EZA 12/24 V DC compression refrigerator. This product has been designed to provide a high-performance, reliable and energy-efficient refrigeration solution, particularly suited to recreational vehicles (motorhomes, campervans, caravans, boats). This user manual covers several models in the range. Depending on the model, certain specifications (dimensions, net capacity, power consumption, refrigerant quantity) may vary. Model-specific information is detailed in the relevant sections of this manual. Before installation and use, read this manual carefully in its entirety and keep this document for future reference. Failure to follow the instructions and safety guidelines may result in property damage, malfunction of the unit or risks to the user.

🔗 In case of doubt, malfunction or missing parts, do not use the product and contact your dealer.

**II. GENERAL PRODUCT DESCRIPTION:**

The EZA 12/24 V DC compression refrigerators are designed for fixed installation in recreational vehicles. They utilise compressor cooling technology, ensuring high performance, temperature stability and optimised energy efficiency, even under mobile operating conditions.

Depending on the model, the unit may feature one or two compartments (fridge and freezer), with precise electronic temperature control via an integrated control panel and, for compatible models, via a dedicated mobile app.

The unit is equipped with a battery protection system, preventing excessive discharge of the vehicle’s battery during prolonged stationary use.

**Model 514900 (F40)**

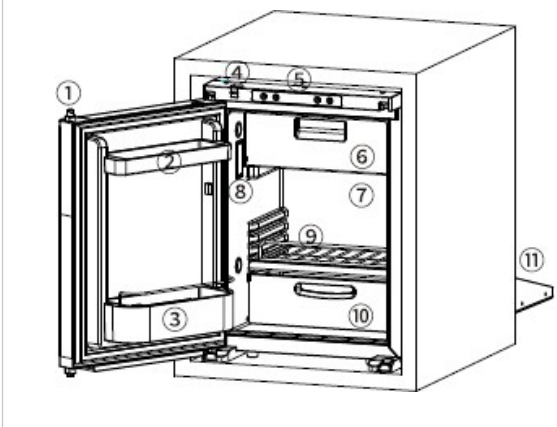

1	Door latch
2 / 3	Door pockets
4	Travel lock
5	Control panel
6	Freezer compartment
7	Fridge compartment
8	LED interior lighting
9	Shelf
10	Vegetable drawer
11	Compressor

**Model 514901 (F50)**

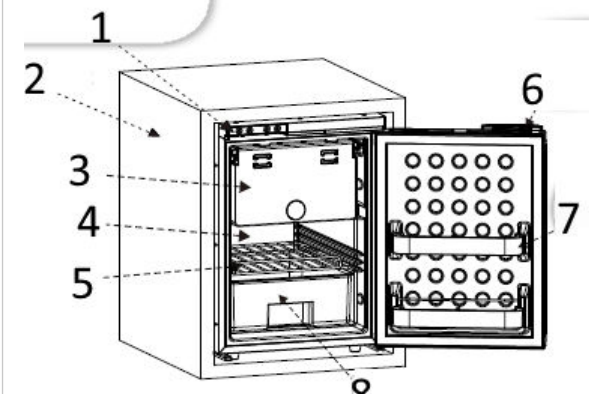

1	Control panel
2	Technical compartment (compressor unit)
3	Freezer compartment
4	Fridge compartment
5	Metal shelf
6	Door latch
7	Door pockets
8	Vegetable drawer

### Model 514902 (F65)

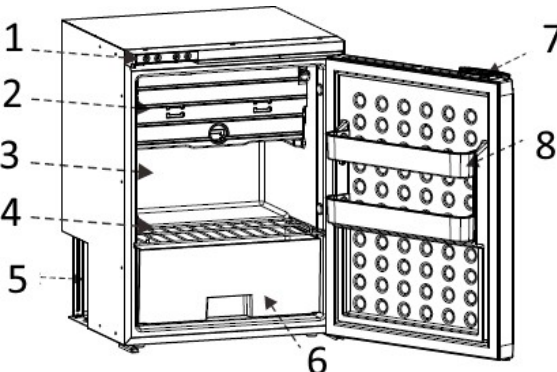
	1	Control panel
	2	Freezer compartment
	3	Fridge compartment
	4	Shelf
	5	Technical compartment (compressor unit)
	6	Vegetable drawer
	7	Door latch
	8	Door pockets

### Model 514903 (F80)

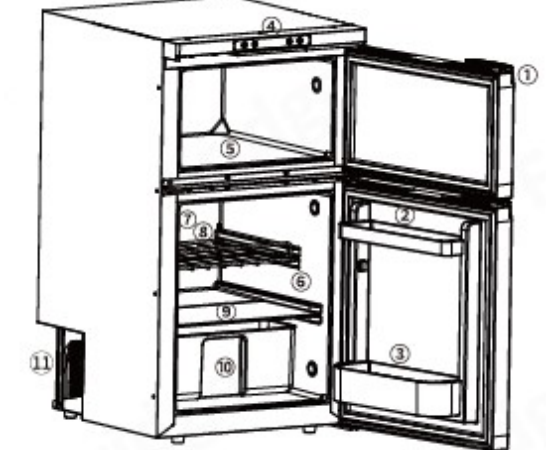
	1	Door latch
	2 / 3	Door handles
	4	Control panel
	5	Freezer compartment
	6	Fridge compartment
	7	LED interior lighting
	8	Shelf
	9	Glass shelf
	10	Vegetable drawer
	11	Compressor

## III. SAFETY INSTRUCTIONS

Please read the following safety instructions carefully before installing and using the refrigerator. Failure to follow these instructions may result in damage to property, personal injury or the appliance malfunctioning.

### 3.1 General instructions

- Do not use the appliance if it is visibly damaged.
- Do not modify, dismantle or repair the appliance yourself.
- Use the appliance only for its intended purpose.
- Do not block the ventilation openings of the fridge.
- Do not expose the appliance to rain or splashing water.
- Install and use the appliance on a flat, stable surface.
- Do not turn the appliance upside down or tilt it excessively during use.

⚠ Before using the appliance for the first time, leave it in an upright position for at least 4 hours after transport.

### 3.2 Electrical safety

- The device is designed to operate on 12/24 V DC.
- Check that the supply voltage corresponds to the specifications indicated on the rating plate.
- Do not use unsuitable power strips, extension leads or adapters.
- Do not pinch, crush or damage the power cable.
- Unplug the appliance before carrying out any cleaning or maintenance.
- Any electrical work must be carried out by a qualified professional.

### 3.3 Safety information regarding the refrigerant (R600a)

- The refrigerator contains a small amount of R600a refrigerant (isobutane), a flammable gas, contained within a sealed refrigeration circuit.
- Never pierce, damage or heat the refrigeration circuit.
- Do not use sharp or mechanical objects to speed up defrosting.

- Install the appliance in a well-ventilated area. If a leak is suspected:

- switch off the appliance immediately,
- ventilate the area,
- keep away from any flames or sources of ignition,
- do not switch the appliance back on.

⚠ There is no risk during normal use when the refrigeration circuit is intact.

### 3.4 Use in the presence of children and vulnerable persons

- This appliance may be used by children aged 8 years and over, under supervision or after appropriate instruction.
- Children must not play with the appliance.
- Cleaning and maintenance must not be carried out by children without supervision.
- Do not leave removed shelves or trays within reach of children.

### 3.5 Food storage

- Do not store explosive or flammable substances in the appliance.
- Wrap food properly to prevent cross-contamination.
- Do not overfill the fridge to ensure proper circulation of cold air.
- Check the internal temperature regularly.

## IV. INSTALLATION

The refrigerator must be installed with care to ensure optimal performance, proper ventilation and safe use. Before installation, check that the appliance has not been damaged during transport.

### 4.1 General installation requirements

- Install the fridge in a dry, clean and well-ventilated area.
- Ensure there is sufficient ventilation at the back and around the appliance to allow heat from the compressor to escape.
- Install the appliance on a flat, stable surface.
- Do not expose the appliance to sources of heat (oven, heating, direct sunlight).
- Do not block the ventilation openings.
- It is essential to adhere to the recommended installation dimensions for each model.

### 4.2 Dimensions and installation per model

Model	Ref.	Product dimensions (WxHxD) mm	Recess Frameless (A1xB1xC1) mm	Recessed with frame (A1xB1xC1) mm	Finishing frame (not supplied)
F40	514900	380x532x546	384x534x523*	414x534x576*	Ref. 514910
F50	514901	382x534x505	386x536x482	414x536x585	
F65	514902	470x630x435	474x632x412	509x634x465	Ref. 514911
F80	514903	455x828x501	459x830x478	504x830x531	Ref. 514912

\* The F40 features a removable compressor, allowing for flexible installation and reducing the unit's dimensions (depth C or C1: 185 mm reduction).

### 4.3 Electrical connection

⚠ Before carrying out any work, ensure that the power supply is switched off.

- The refrigerator operates on 12/24 V DC.
- The connection must be made directly to the vehicle's battery or electrical circuit.
- Do not use unsuitable power strips or extension leads.
- Check the polarity before connecting.

Secure and protect the cables correctly to prevent:

- accidental disconnection,
- any disconnection at the connection points,
- contact with hot parts exceeding 50 °C,
- contact with sharp edges.

#### Recommended cable cross-section:

To minimise voltage drops, use the following cable cross-sections:

Cable length	Recommended minimum cross-section
≤ 5 m	2.5 mm <sup>2</sup>
≤ 10 m	4 mm <sup>2</sup>
≤ 15 m	6 mm <sup>2</sup>

🔧 It is strongly recommended that you use a suitable fuse and connect the appliance to a protected circuit.

### 4.4 Installing the fridge

- Gently slide the fridge into its housing.
- Check that it is aligned and level before securing it.
- Secure the appliance using the screws provided for this purpose (depending on the model).
- Do not pierce or damage the refrigeration circuit or internal components.

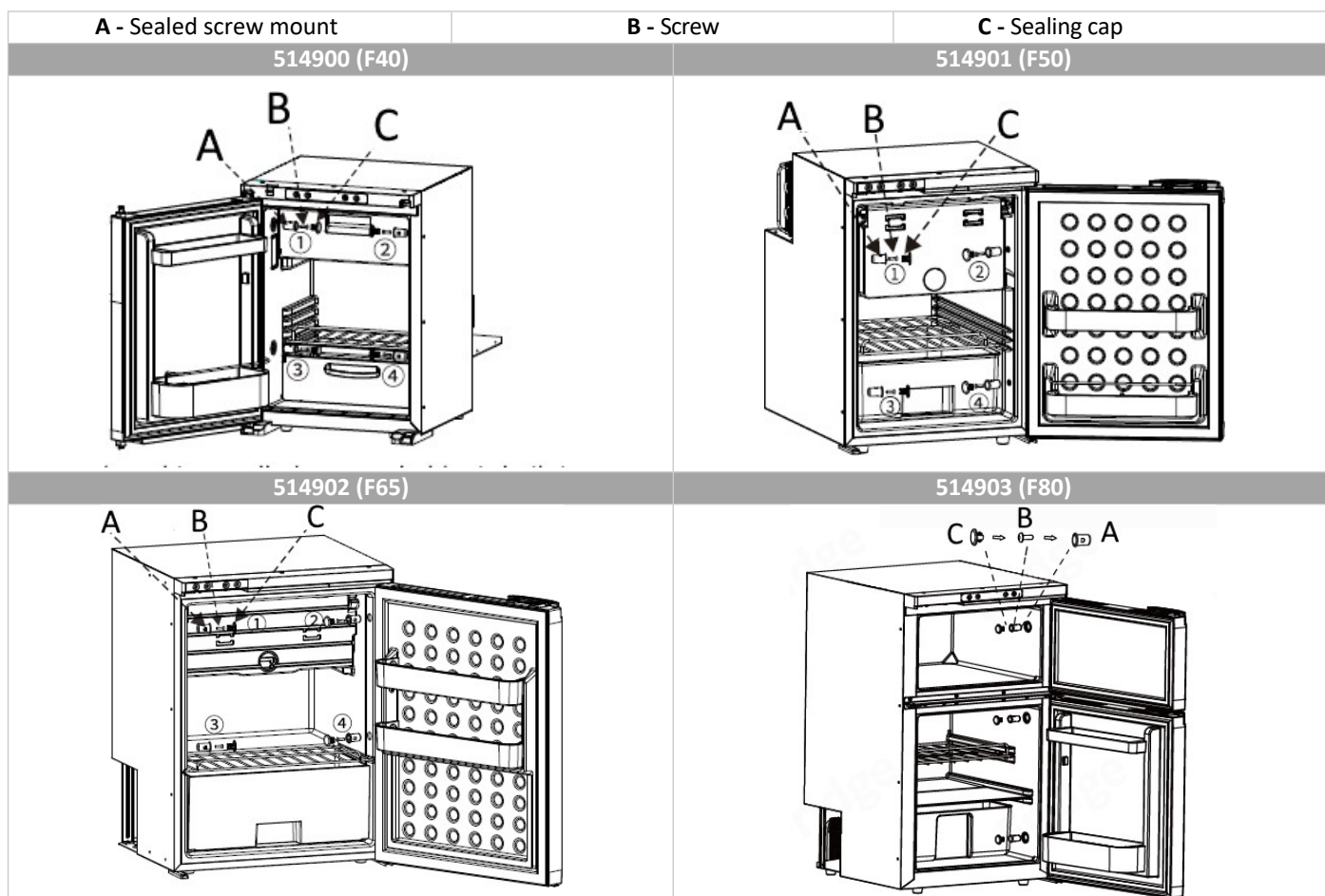

## V. REVERSING THE DOOR OPENING DIRECTION

The direction in which the fridge door opens can be reversed to suit the installation layout in the vehicle.

⚠ Before carrying out any work, switch off the refrigerator and disconnect the power supply.

### 5.1 Precautions

- Carry out the operation on a flat, stable surface.
- Ensure there is sufficient space to handle the door.
- Handle the door with care to prevent it from falling or being damaged.
- Keep all screws and removed parts for reassembly.

### 5.2 Reversal procedure

- Open the fridge door.
- Remove the hinge covers (if applicable).
- Unscrew the top hinge and remove the door.
- Unscrew the lower hinge.
- Transfer the hinges and covers to the opposite side of the fridge.
- Refit the door onto the new lower hinge.
- Secure the top hinge.
- Check that the door is aligned and that the latch is working properly.
- Tighten all the screws.

### 5.3 Post-installation checks

- Check that the door opens and closes correctly.
- Ensure the door seal is airtight.
- Check that the latch locks properly.
- Reconnect the power supply and put the appliance back into service.

### Important notes

- The opening direction can be reversed without dismantling the refrigeration circuit.
- Never use force when reassembling.
- If you encounter any difficulties, consult a qualified professional.

## VI. INSTRUCTIONS FOR USE

### 6.1 Overview of the control panels

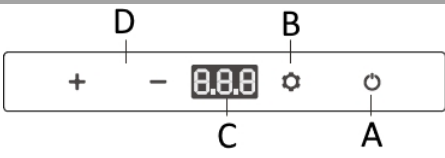
514901 (F50) – 514902 (F65)	
	<b>A</b> On/Off button
	<b>B</b> Settings button
	<b>C</b> LED display
	<b>D</b> Temperature setting

514900 (F40) – 514903 (F80)	
	<b>A</b> On/Off button
	<b>B</b> Settings button
	<b>C</b> Night Mode Indicator
	<b>D</b> Fridge display
	<b>E</b> Freezer display
	<b>F</b> Temperature control

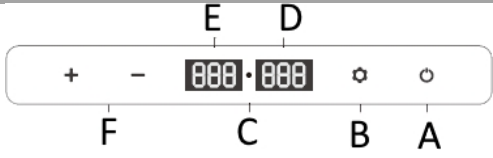
### 6.2 Switching on/off:

Press the ON/OFF button to switch the fridge on. Press the ON/OFF button again to switch the appliance off.

When the appliance is switched on, an audible signal (beep) is emitted and the display lights up briefly before returning to normal operating mode.

### 6.3 Selecting the compartment (fridge / freezer) and adjusting the temperature:

514901 (F50) – 514902 (F65)	514900 (F40) – 514903 (F80)
<p><b>Selecting the compartment (fridge / freezer)</b> Press the Settings (SET) button to switch between:</p> <ul style="list-style-type: none"> <li>the fridge compartment (display 'rE'),</li> <li>the freezer compartment (display shows 'Fr').</li> </ul> <p>The selected compartment is shown on the display.</p> <p><b>Adjusting the temperature</b> Once the compartment has been selected, press the + / – buttons to adjust the temperature.</p> <ul style="list-style-type: none"> <li>+: increases the temperature,</li> <li>–: decreases the temperature.</li> </ul> <p>Press and hold for faster adjustment.</p>	<p><b>Activating / deactivating the compartments</b></p> <ul style="list-style-type: none"> <li>During operation, press and hold the + and Settings (SET) buttons simultaneously for 3 seconds to activate or deactivate the upper compartment.</li> <li>Press and hold the – and Settings (SET) buttons simultaneously for 3 seconds to activate or deactivate the lower compartment.</li> </ul> <p>⚠ Both compartments cannot be deactivated at the same time.</p> <p><b>Temperature setting</b> When the compartment is active, press + or – to access the temperature setting.</p> <ul style="list-style-type: none"> <li>+: increases the temperature,</li> <li>–: decreases the temperature.</li> </ul> <p>The display flashes whilst you are adjusting the settings. Press the Settings (SET) button to switch between adjusting the upper compartment and the lower compartment. The setting is saved automatically after a few seconds of inactivity.</p>

The temperature shown corresponds to the current temperature in the compartment. It is normal for there to be a delay before the temperature reaches the set value.

#### Recommended setting ranges:

- Fridge: 0 °C to +8 °C
- Freezer: –12 °C to –20 °C

### 6.4 Setting the temperature unit: (Factory setting: °C)

Switch off the fridge, then hold down the Settings (SET) button for 3 seconds until 'E1' appears on the display. Press SET again to display 'E5', then use the + / – buttons to select Celsius (°C) or Fahrenheit (°F).

### 6.5 Night mode (514900 (F40) – 514903 (F80) only):

Whilst the unit is running, hold down the ON/OFF button for 3 seconds to activate night mode. The display will switch off and the night light will come on. Press the ON/OFF button briefly to return to the normal display.

### 6.6 Battery protection mode:

The fridge is fitted with a battery protection system to prevent the vehicle battery from being over-discharged.

INPUT MODE	DC 12V		DC 24V	
	CUT OUT	CUT IN	CUT OUT	CUT IN
L	8.5V	10.9V	21.3V	22.7V
M	10.1V	11.4V	22.3V	23.7V
H	11.1V	12.4V	24.3V	25.7V

During operation, hold down the Settings (SET) button for 3 seconds until the display flashes. Press SET again to select the protection level:

- L: Low,
- M: Medium,
- H: High.

The selected level is automatically saved.

🔑 Factory setting: High

🔑 Recommendation:

- High when the fridge is connected to the engine battery,
- Medium or Low when it is powered by an auxiliary battery.









#### Important notes

Delayed compressor starts may occur in the event of low voltage or frequent changes to the setting. This is normal operation and helps to protect the system.

#### 6.7 Resetting the settings:

Switch off the fridge, then hold down the Settings (SET) button for 3 seconds until 'E1' appears on the display. When E1 mode is displayed, hold down the + and – buttons simultaneously for a few seconds to reset the settings.

#### 6.8 Food storage tips

Type of food	Drinks	Juice	Fruit	Vegetables	Ready meals	Wine	Ice cream	Local sea	Meat / Frozen
									
<b>Recommended recommended</b>	≈ 5 °C	8–10 °C	5–8 °C	3–10 °C	≈ 4 °C	≈ 13 °C	–10 °C	–3 °C	–18 °C

## VII. CLEANING AND MAINTENANCE

Regular cleaning and maintenance ensure that the fridge operates at its best, maintain good food hygiene and extend the appliance's lifespan.

⚠ Before carrying out any cleaning or maintenance, switch off the fridge and unplug it from the mains.

#### 7.1 Cleaning the interior

- Remove food, shelves and removable accessories.
- Clean the interior using a soft cloth or a non-abrasive sponge, with warm water and a mild detergent.
- Rinse with clean water, then dry thoroughly.

⚠ Never use abrasive products, solvents, alcohol, petrol or aerosols.

#### 7.2 Cleaning the exterior

- Clean the outside of the fridge with a soft, slightly damp cloth.
- Dry thoroughly after cleaning.
- Do not use a water jet or immerse the appliance.

#### 7.3 Defrosting

- Depending on how the appliance is used, frost may form inside it.
- Switch off the fridge and unplug it.
- Open the door and allow the frost to melt naturally.
- Wipe up the defrost water using an absorbent cloth.

⚠ Never use sharp, pointed or mechanical objects to remove frost, to avoid damaging the refrigeration circuit.

#### 7.4 Regular maintenance

- Check the condition of the door seal regularly and clean it if necessary.
- Ensure that the ventilation grilles are not blocked.
- Check the condition of the power cable and electrical connections.

🔑 If any faults are detected, stop using the appliance and contact your dealer.

## 7.5 Long-term storage

If the appliance is not going to be used for a prolonged period:

- Switch off and unplug the fridge.
- Clean the inside and outside thoroughly.
- Leave the door ajar to prevent unpleasant odours and the formation of mould. Store the appliance in a dry, well-ventilated place.

## VIII. TECHNICAL SPECIFICATIONS

Specifications	Model F40	Model F50	Model F65	Model F80
<b>Product code</b>	514900	514901	514902	514903
<b>Refrigeration type</b>	Compression			
<b>Remote compressor</b>	Yes, 1.5 m connection	No		
<b>Power supply</b>	12 / 24 V DC			
<b>Rated power (max.)</b>	60 W			80 W
<b>Total capacity</b>	34.8 L	43.8 L	58.4 L	80 L
<b>Fridge capacity</b>	30.6 L	9.7 L	44.7 L	51 L
<b>Freezer capacity</b>	4.2 L	34.1 L	13.7 L	29 L
<b>Noise level</b>	≤ 45 dB(A)			
<b>Temperature range – Fridge</b>	0 °C to +8 °C			+20 °C to -20 °C
<b>Temperature range – Freezer</b>	-12 °C to -20 °C			+20 °C to -20 °C
<b>Climate class</b>	T / ST / N			
<b>Refrigerant</b>	R600a (isobutane)			
<b>Net weight</b>	17.3 kg	16.9 kg	19.1 kg	24.5 kg

### Notes

Technical specifications are subject to change as part of product improvements. Please refer to the product nameplate for exact details.

## IX. USING THE MOBILE APP

### Installing the app

Download the “BLIZZ-E” app:

- from the App Store (iOS),
- or from the Google Play Store (Android),
- or by scanning the QR code provided.



ANDROID



IOS

### Bluetooth connection (pairing)

Turn on Bluetooth on your smartphone.

Open the app and start searching for nearby devices.

Location permission may be requested (Android only). Select the fridge from the list.

When connecting for the first time, the app may ask you to confirm pairing via the SET button on the control panel.

If the model does not have a SET button, press the temperature increase button (+). Once pairing is complete, the app will display the main control interface.

## Functions available in the app

	1	Menu
	2	Current temperature
	3	Current voltage
	4	Target temperature
	5	Switch between compartments
	6	Setting (SET)
	7	On / Off
	8	Current battery level
	9	Temperature indicator
	10	Temperature setting
	11	ECO mode (energy saving) / MAX (rapid cooling)
	12	Lock / Unlock
	13	Selecting Celsius / Fahrenheit
	14	Disconnect device and return to search
	15	Battery protection mode: Low / Medium / High

### Control panel lock

The lock icon in the app allows you to lock or unlock the fridge's control panel.

⚠ When the panel is locked, the fridge can only be controlled via the mobile app.

### Important notes

Bluetooth range depends on the environment and may be reduced by obstacles or interference. Some functions may vary depending on the model and configuration of the fridge.

If the connection is lost, the fridge will continue to operate using the last saved settings.

## X. REGULATORY INFORMATION

This product complies with the following requirements:

- Directive 2014/30/EU (EMC)
- Directive 2011/65/EU (RoHS)
- Regulation (EU) 2023/988 (GPSR)
- Directive 2012/19/EU (WEEE)
- ECE R10 automotive EMC approval: E24\*10R06/03\*7613\*00

This product contains a small quantity of R600a refrigerant (isobutane), contained within a hermetically sealed refrigeration circuit.

## XI. WARRANTY AND SERVICES

This product is covered by a 2-year warranty from the date of purchase, covering any defects in workmanship or materials arising from normal use in accordance with the instructions in this manual.

The warranty does not cover, in particular:

- damage resulting from incorrect installation or an unsuitable electrical connection,
- damage caused by misuse, negligence or unintended use,
- damage resulting from impacts, drops or excessive vibrations,
- normal wear and tear of components,
- work, modifications or repairs carried out by an unqualified person,
- damage caused by power surges, a faulty battery or an unsuitable power supply,
- damage resulting from deterioration of the refrigeration circuit or a refrigerant leak.

Proof of purchase must be retained for any warranty claim. For any questions or service requests, please contact your retailer.

## XII. RECYCLING AND END OF LIFE

This product is subject to regulations concerning waste electrical and electronic equipment (WEEE). It must not be disposed of with household waste. At the end of its life, the fridge must be:



- taken to a suitable collection point, or
  - returned to a distributor or authorised professional,
- to ensure it is processed, recovered and recycled in an environmentally responsible manner.

The refrigerator contains a small amount of R600a refrigerant (isobutane), which must be recovered by a qualified professional during end-of-life treatment. Do not dismantle the appliance yourself.

This helps protect the environment and conserve natural resources.

## XIII. FAULTS AND SOLUTIONS

Problem encountered	Possible cause / Solution
<b>The fridge isn't working</b>	<ul style="list-style-type: none"> <li>• Check that the appliance is switched on.</li> <li>• Check that the plug and electrical connection are properly connected.</li> <li>• Check the power supply fuse.</li> <li>• Check that the mains supply is working properly.</li> <li>• Frequent switching on and off can cause a delay in the compressor starting (normal operation).</li> </ul>
<b>The compartments are not cold enough</b>	<ul style="list-style-type: none"> <li>• The door is opened too frequently or left open for too long.</li> <li>• A large quantity of hot food has recently been placed inside.</li> <li>• The appliance has been unplugged for a long period.</li> <li>• Check the temperature setting.</li> </ul>
<b>The food is frozen</b>	<ul style="list-style-type: none"> <li>• The temperature is set too low. Adjust the setting.</li> </ul>
<b>A "water flowing" noise can be heard inside</b>	<ul style="list-style-type: none"> <li>• This is normal and is caused by the circulation of the refrigerant.</li> </ul>
<b>Water droplets around the fridge or the door</b>	<ul style="list-style-type: none"> <li>• This is normal: moisture in the air condenses on contact with the .</li> </ul>
<b>The compressor is slightly noisy when starting up</b>	<ul style="list-style-type: none"> <li>• This is normal. The noise subsides once the compressor has stabilised.</li> </ul>
<b>Code F1 displayed</b>	<ul style="list-style-type: none"> <li>• Supply voltage too low. → Adjust the battery protection level (switch from High to Medium or from Medium to Low).</li> </ul>
<b>Code F2 displayed</b>	<ul style="list-style-type: none"> <li>• Condenser fan overload. → Unplug the unit for 5 minutes then restart. → If the code reappears, contact your dealer.</li> </ul>

<b>Code F3 displayed</b>	<ul style="list-style-type: none"> <li>• Compressor starting too frequently. → Unplug the unit for 5 minutes, then restart. → If the code reappears, contact your dealer.</li> </ul>
<b>Code F4 displayed</b>	<ul style="list-style-type: none"> <li>• The compressor is not starting. → Unplug the appliance for 5 minutes, then restart. → If the code reappears, contact your dealer.</li> </ul>
<b>Code F5 displayed</b>	<ul style="list-style-type: none"> <li>• Compressor or electronics overheating. → Unplug the appliance for 5 minutes, then restart. → If the code reappears, contact your dealer.</li> </ul>
<b>Code F6 displayed</b>	<ul style="list-style-type: none"> <li>• Parameter not detected by the controller. → Unplug the appliance for 5 minutes then restart. → If the code reappears, contact your dealer.</li> </ul>
<b>Code F7 or F8 displayed</b>	<ul style="list-style-type: none"> <li>• Temperature sensor fault. → Contact your dealer.</li> </ul>

If the problem persists after applying the above solutions, stop using the product and contact your dealer. Do not dismantle the appliance yourself.

**I. INTRODUCCIÓN**

Gracias por elegir un frigorífico de compresión de 12/24 V CC EZA.

Este producto ha sido diseñado para ofrecer una solución de refrigeración eficaz, fiable y de bajo consumo, especialmente adaptada a los vehículos de ocio (autocaravanas, furgonetas camperizadas, caravanas, embarcaciones).

Este manual de instrucciones abarca varios modelos de la gama.

Según el modelo, algunas características (dimensiones, volumen útil, consumo, cantidad de refrigerante) pueden variar. La información específica de cada modelo se detalla en las secciones correspondientes de este manual.

Antes de cualquier instalación y uso, lea atentamente todo este manual y guarde este documento para futuras consultas.

El incumplimiento de las instrucciones y las normas de seguridad puede provocar daños materiales, un mal funcionamiento del aparato o riesgos para el usuario.

☞ En caso de duda, de mal funcionamiento o de falta de alguna pieza, no utilice el producto y póngase en contacto con su distribuidor.

**II. DESCRIPCIÓN GENERAL DEL PRODUCTO:**

Los frigoríficos de compresión EZA de 12/24 V CC están diseñados para su instalación fija en vehículos de ocio. Utilizan tecnología de refrigeración por compresor que garantiza un alto rendimiento, estabilidad de temperatura y eficiencia energética optimizada, incluso en condiciones de uso móvil.

Según el modelo, el aparato puede contar con uno o dos compartimentos (frigorífico y congelador), con un control electrónico preciso de la temperatura a través de un panel de control integrado y, en los modelos compatibles, a través de una aplicación móvil específica.

El aparato está equipado con un sistema de protección de la batería, que permite evitar una descarga excesiva de la batería del vehículo durante un uso prolongado en parado.

**Modelo 514900 (F40)**

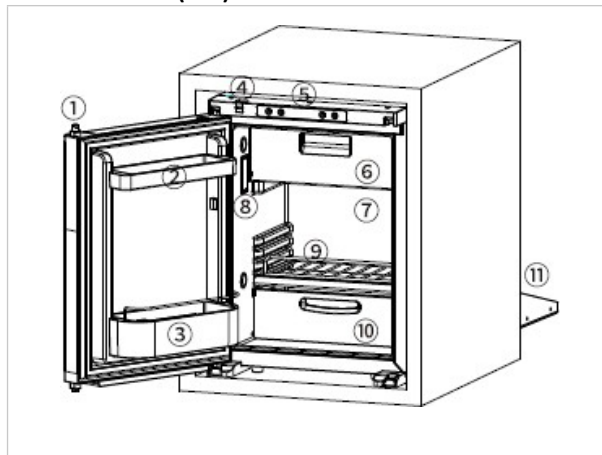

1	Cierre de la puerta
2 / 3	Bolsillos en las puertas
4	Cierre de transporte
5	Panel de control
6	Compartimento del congelador
7	Compartimento del frigorífico
8	Iluminación interior LED
9	Bandeja
10	Bandeja para verduras
11	Compresor

**Modelo 514901 (F50)**

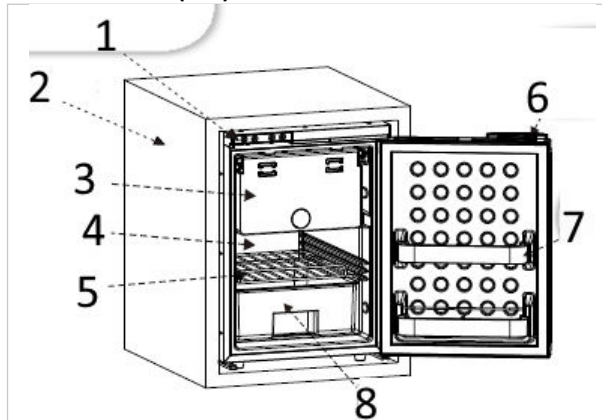

1	Panel de control
2	Compartimento técnico (grupo compresor)
3	Compartimento del congelador
4	Compartimento del frigorífico
5	Bandeja metálica
6	Pestillo de la puerta
7	Compartimentos de la puerta
8	Bandeja para verduras

### Modelo 514902 (F65)

1	Panel de control
2	Compartimento del congelador
3	Compartimento del frigorífico
4	Bandeja
5	Compartimento técnico (grupo compresor)
6	Bandeja para verduras
7	Pestillo de la puerta
8	Bandejas de la puerta

### Modelo 514903 (F80)

1	Pestillo de puerta
2 / 3	Compartimentos de puerta
4	Panel de control
5	Compartimento del congelador
6	Compartimento del frigorífico
7	Iluminación interior LED
8	Bandeja
9	Bandeja de cristal
10	Bandeja para verduras
11	Compresor

## III. INSTRUCCIONES DE SEGURIDAD

Lea atentamente las siguientes instrucciones de seguridad antes de instalar y utilizar el frigorífico.

El incumplimiento de estas instrucciones puede provocar daños materiales, riesgos para la seguridad de las personas o un mal funcionamiento del aparato.

### 3.1 Instrucciones generales

- No utilice el aparato si presenta daños visibles.
- No modifique, desmonte ni repare el aparato por su cuenta.
- Utilice el aparato únicamente para el uso previsto.
- No obstruya las aberturas de ventilación del frigorífico.
- No exponga el aparato a la lluvia ni a salpicaduras de agua.
- Instale y utilice el aparato sobre una superficie plana y estable.
- No voltee el aparato ni lo incline excesivamente durante su uso.

⚠ Antes de la primera puesta en marcha, deje el aparato en posición vertical durante al menos 4 horas tras el transporte.

### 3.2 Seguridad eléctrica

- El aparato está diseñado para funcionar a 12/24 V CC.
- Compruebe que la tensión de alimentación se corresponde con las características indicadas en la placa de características.
- No utilice regletas, alargadores ni adaptadores inadecuados.
- No pellizque, aplaste ni dañe el cable de alimentación.
- Desconecte el aparato antes de realizar cualquier operación de limpieza o mantenimiento.
- Cualquier intervención eléctrica debe ser realizada por un profesional cualificado.

### 3.3 Seguridad relacionada con el refrigerante (R600a)

- El frigorífico contiene una pequeña cantidad de refrigerante R600a (isobutano), un gas inflamable, contenido en un circuito frigorífico hermético.
- Nunca perfora, dañe ni caliente el circuito frigorífico.
- No utilice objetos punzantes ni mecánicos para acelerar el desescarche.

- Instale el aparato en un espacio correctamente ventilado.

En caso de sospecha de fuga:

- apague inmediatamente el aparato,
- ventile la zona,
- aleje cualquier llama o fuente de ignición,
- no vuelva a poner en marcha el aparato.

⚠ El riesgo es nulo en condiciones normales de uso cuando el circuito frigorífico está intacto.

### 3.4 Uso en presencia de niños y personas vulnerables

- Este aparato puede ser utilizado por niños a partir de 8 años, bajo supervisión o tras haber recibido las instrucciones adecuadas.
- Los niños no deben jugar con el aparato.
- La limpieza y el mantenimiento no deben ser realizados por niños sin supervisión.
- No deje las bandejas o los cajones desmontados al alcance de los niños.

### 3.5 Almacenamiento de alimentos

- No almacene sustancias explosivas o inflamables en el aparato.
- Envuelva correctamente los alimentos para evitar la contaminación cruzada.
- No sobrecargue el frigorífico para garantizar una buena circulación del aire frío.
- Compruebe regularmente la temperatura interior.

## IV. INSTALACIÓN

La instalación del frigorífico debe realizarse con cuidado para garantizar un funcionamiento óptimo, una buena ventilación y un uso seguro.

Antes de la instalación, compruebe que el aparato no haya sufrido ningún daño durante el transporte.

### 4.1 Condiciones generales de instalación

- Instale el frigorífico en un espacio seco, limpio y bien ventilado.
- Asegúrese de que haya suficiente ventilación en la parte trasera y alrededor del aparato para permitir la evacuación del calor del compresor.
- Instale el aparato sobre una superficie plana y estable.
- No exponga el aparato a fuentes de calor (horno, calefacción, exposición directa al sol).
- No obstruya las aberturas de ventilación.
- Respete estrictamente las dimensiones de empotramiento recomendadas para cada modelo.

### 4.2 Dimensiones y empotramiento por modelo

Modelo	Ref.	Dimensiones del producto (AxBxC) mm	Empotramiento o Sin marco (A1 x B1 x C1) mm	Empotrado con marco (A1 x B1 x C1) mm	Marco de acabado (no incluido)
F40	514900	380 x 532 x 546	384 x 534 x 523*	414 x 534 x 576*	Ref. 514910
F50	514901	382 x 534 x 505	386 x 536 x 482	414 x 536 x 585	
F65	514902	470 x 630 x 435	474 x 632 x 412	509 x 634 x 465	Ref. 514911
F80	514903	455 x 828 x 501	459 x 830 x 478	504 x 830 x 531	Ref. 514912

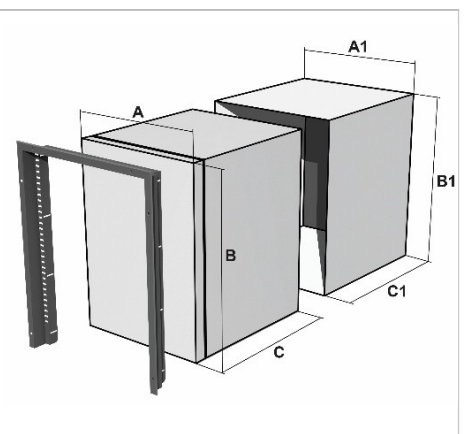

\* El F40 cuenta con un compresor extraíble, lo que permite una instalación flexible y reduce las dimensiones del aparato (profundidad C o C1: retroceso de 185 mm).

### 4.3 Conexión eléctrica

⚠ Antes de realizar cualquier intervención, asegúrese de que la alimentación eléctrica esté desconectada.

- El frigorífico funciona a 12/24 V CC.
- La conexión debe realizarse directamente a la batería o al circuito eléctrico del vehículo.
- No utilice regletas ni alargadores inadecuados.
- Compruebe la polaridad antes de realizar la conexión.

Proteja y fije correctamente los cables para evitar:

- cualquier desprendimiento accidental,
- que se suelten las conexiones,
- cualquier contacto con partes calientes cuya temperatura supere los 50 °C,
- cualquier contacto con bordes afilados.

#### Sección de cable recomendada:

Para limitar las caídas de tensión, respete las siguientes secciones de cable:

Longitud del cable	Sección mínima recomendada
≤ 5 m	2,5 mm <sup>2</sup>
≤ 10 m	4 mm <sup>2</sup>
≤ 15 m	6 mm <sup>2</sup>

☞ Se recomienda encarecidamente utilizar un fusible adecuado y conectar el aparato a una línea protegida.

### 4.4 Fijación del frigorífico

- Deslice con cuidado el frigorífico hasta su ubicación.
- Compruebe la alineación y el nivel antes de fijarlo.
- Fije el aparato con los tornillos previstos para ello (según el modelo).
- No perforo ni dañe el circuito frigorífico ni los componentes internos.

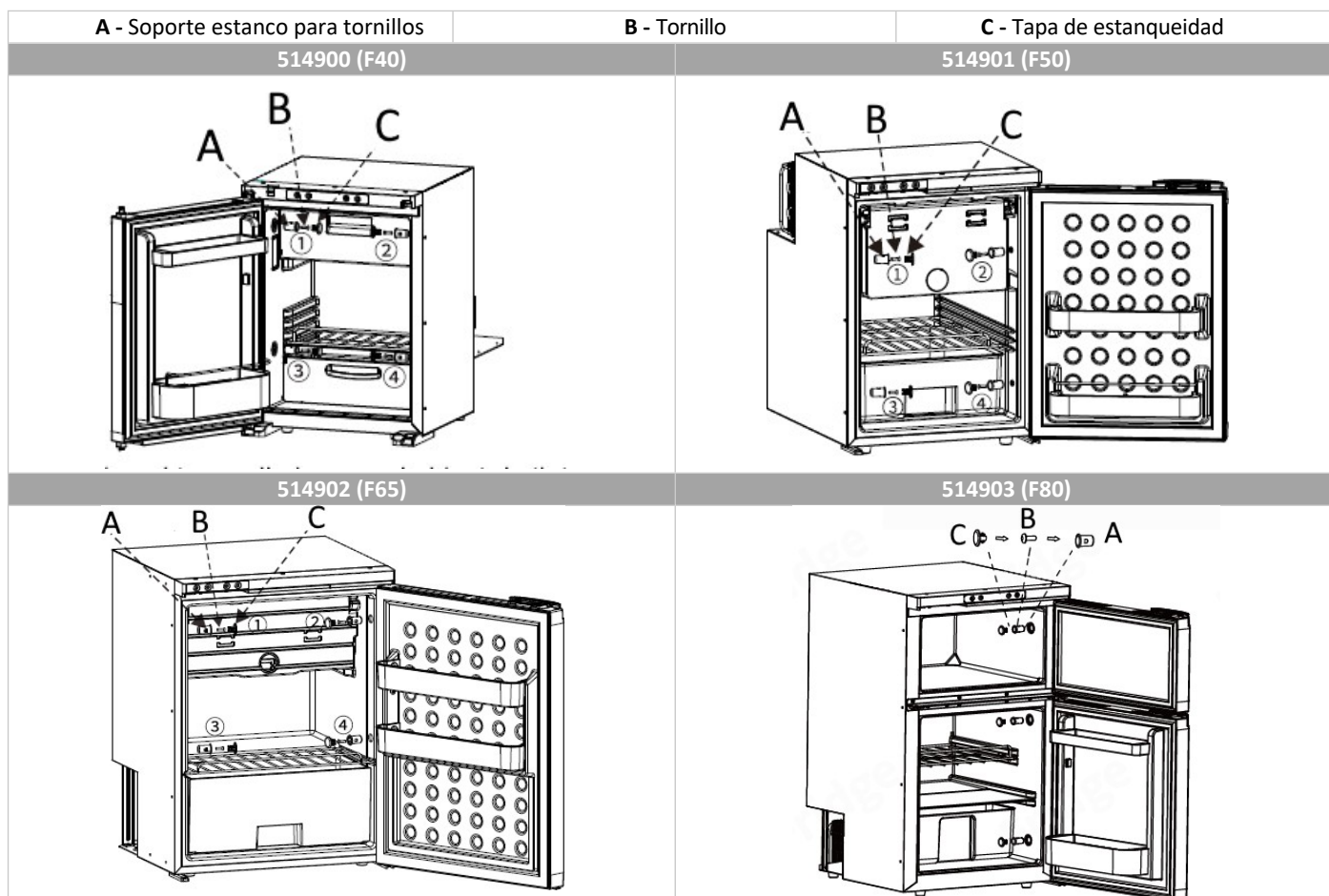

## V. INVERSIÓN DEL SENTIDO DE APERTURA DE LA PUERTA

El sentido de apertura de la puerta del frigorífico se puede invertir para adaptarse a la configuración de instalación en el vehículo.

⚠ Antes de realizar cualquier intervención, apague el frigorífico y desconéctelo de la red eléctrica.

### 5.1 Instrucciones previas

- Realice la operación sobre una superficie plana y estable.
- Prever un espacio suficiente para manipular la puerta.
- Manipule la puerta con cuidado para evitar caídas o daños.
- Conserve todos los tornillos y piezas desmontadas para el montaje posterior.

### 5.2 Procedimiento de inversión

- Abra la puerta del frigorífico.
- Desmonte las tapas protectoras de las bisagras (si las hay).
- Desatornille la bisagra superior y retire la puerta.
- Desatornille la bisagra inferior.
- Traslade las bisagras y las tapas al lado opuesto del frigorífico.
- Vuelva a colocar la puerta en la nueva bisagra inferior.
- Fije la bisagra superior.
- Compruebe la alineación de la puerta y el correcto funcionamiento del pestillo.
- Apriete todos los tornillos.

### 5.3 Comprobaciones tras el montaje

- Compruebe que la puerta se abre y se cierra correctamente.
- Asegúrese de que la junta de la puerta sea hermética.
- Compruebe que el pestillo se bloquea correctamente.
- Vuelva a conectar la alimentación eléctrica y ponga el aparato en funcionamiento.

### Notas importantes

- La inversión del sentido de apertura se puede realizar sin desmontar el circuito frigorífico.
- No fuerce nunca durante el montaje.
- En caso de dificultad, acuda a un profesional cualificado.

## VI. MANUAL DE INSTRUCCIONES

### 6.1 Presentación de los paneles de control

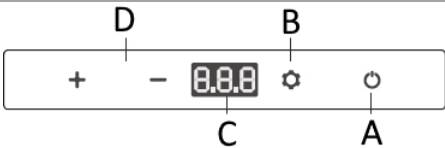
514901 (F50) – 514902 (F65)									
	<table border="1"><tr><td>A</td><td>Tecla de encendido/apagado</td></tr><tr><td>B</td><td>Tecla Ajustes</td></tr><tr><td>C</td><td>Pantalla LED</td></tr><tr><td>D</td><td>Ajuste de temperatura</td></tr></table>	A	Tecla de encendido/apagado	B	Tecla Ajustes	C	Pantalla LED	D	Ajuste de temperatura
A	Tecla de encendido/apagado								
B	Tecla Ajustes								
C	Pantalla LED								
D	Ajuste de temperatura								

514900 (F40) – 514903 (F80)													
	<table border="1"><tr><td>A</td><td>Botón de encendido/apagado</td></tr><tr><td>B</td><td>Tecla Ajustes</td></tr><tr><td>C</td><td>Indicador del modo nocturno</td></tr><tr><td>D</td><td>Pantalla del frigorífico</td></tr><tr><td>E</td><td>Pantalla del congelador</td></tr><tr><td>F</td><td>Ajuste de temperatura</td></tr></table>	A	Botón de encendido/apagado	B	Tecla Ajustes	C	Indicador del modo nocturno	D	Pantalla del frigorífico	E	Pantalla del congelador	F	Ajuste de temperatura
A	Botón de encendido/apagado												
B	Tecla Ajustes												
C	Indicador del modo nocturno												
D	Pantalla del frigorífico												
E	Pantalla del congelador												
F	Ajuste de temperatura												

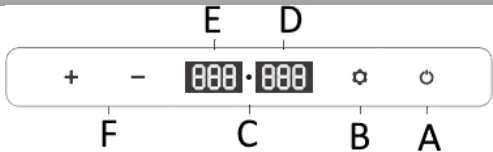
### 6.2 Encendido/apagado:

Pulse la tecla ON/OFF para encender el frigorífico. Vuelva a pulsar la tecla ON/OFF para apagar el aparato.

Al encenderlo, se emite un pitido y la pantalla se ilumina brevemente antes de pasar al modo de funcionamiento normal.

### 6.3 Selección del compartimento (frigorífico / congelador) y ajuste de la temperatura:

514901 (F50) – 514902 (F65)	514900 (F40) – 514903 (F80)
<p><b>Selección del compartimento (frigorífico/congelador)</b>                      Pulse la tecla Ajustes (SET) para cambiar entre:</p> <ul style="list-style-type: none"> <li>el compartimento del frigorífico (indicación «rE»),</li> <li>el compartimento del congelador (indicador «Fr»).</li> </ul> <p>El compartimento seleccionado se indica en la pantalla.</p> <p><b>Ajuste de la temperatura</b>                      Una vez seleccionado el compartimento, pulse las teclas + / – para ajustar la temperatura.                      +: aumenta la temperatura, –: disminuye la temperatura.                      Si se mantiene pulsado, el ajuste es más rápido.</p>	<p><b>Activación/desactivación de los compartimentos</b></p> <ul style="list-style-type: none"> <li>Durante el funcionamiento, mantenga pulsadas simultáneamente las teclas + y Ajustes (SET) durante 3 segundos para activar o desactivar el compartimento superior.</li> <li>Mantenga pulsadas simultáneamente las teclas – y Ajustes (SET) durante 3 segundos para activar o desactivar el compartimento inferior.</li> </ul> <p>⚠ No se pueden desactivar los dos compartimentos al mismo tiempo.</p> <p><b>Ajuste de la temperatura</b>                      Cuando el compartimento esté activo, pulsa + o – para acceder al ajuste de temperatura.                      +: aumenta la temperatura; –: disminuye la temperatura.                      Durante el ajuste, la pantalla parpadea.                      Pulse la tecla Ajustes (SET) para alternar entre el ajuste del compartimento superior y el del inferior.                      El ajuste se guarda automáticamente tras unos segundos sin realizar ninguna acción.</p>

La temperatura mostrada corresponde a la temperatura actual del compartimento. Es normal que haya un retraso antes de que la temperatura alcance el valor ajustado.

#### Rangos de ajuste orientativos:

- Frigorífico: de 0 °C a +8 °C
- Congelador: de –12 °C a –20 °C

### 6.4 Ajuste de la unidad de temperatura: (Ajuste de fábrica: °C)

Apague el frigorífico y mantenga pulsada la tecla Ajustes (SET) durante 3 segundos hasta que aparezca «E1» en la pantalla. Vuelva a pulsar SET para que aparezca «E5» y, a continuación, utilice las teclas + / – para seleccionar la unidad Celsius (°C) o Fahrenheit (°F).

### 6.5 Modo nocturno (solo 514900 (F40) – 514903 (F80)):

Durante el funcionamiento, mantenga pulsada la tecla ON/OFF durante 3 segundos para activar el modo nocturno. La pantalla se apaga y se enciende la iluminación nocturna. Pulse brevemente la tecla ON/OFF para volver a la pantalla normal.

### 6.6 Modo de protección de la batería:

El frigorífico incorpora un sistema de protección de la batería para evitar una descarga excesiva del vehículo.

INPUT MODE	DC 12V		DC 24V	
	CUT OUT	CUT IN	CUT OUT	CUT IN
L	8.5V	10.9V	21.3V	22.7V
M	10.1V	11.4V	22.3V	23.7V
H	11.1V	12.4V	24.3V	25.7V

Durante el funcionamiento, mantenga pulsada la tecla Ajustes (SET) durante 3 segundos hasta que la pantalla parpadee. Vuelva a pulsar SET para seleccionar el nivel de protección:

- L: Low (bajo),
- M: Medium (medio),
- H: High (alto).

El nivel seleccionado se guarda automáticamente.

☞ Ajuste de fábrica: High

☞ Recomendación:

- Alto cuando el frigorífico está conectado a la batería del motor,
- Medium o Low cuando se alimenta de una batería auxiliar.









#### Notas importantes

Pueden producirse arranques diferidos del compresor en caso de baja tensión o de cambios frecuentes en el ajuste. Este funcionamiento es normal y contribuye a la protección del sistema.

#### 6.7 Restablecimiento de los ajustes:

Apague el frigorífico y mantenga pulsada la tecla Ajustes (SET) durante 3 segundos hasta que aparezca «E1» en la pantalla. Cuando se muestre el modo E1, mantenga pulsadas simultáneamente las teclas + y – durante unos segundos para restablecer los ajustes.

#### 6.8 Consejos para la conservación de los alimentos

Tipo de alimentos	Bebidas	Zumos	Fruta	Verduras	Platos preparados	Vino	Helados	Productos de la mar	Carnes / congelados
									
Temperatura recomendada	≈ 5 °C	8–10 °C	5–8 °C	3–10 °C	≈ 4 °C	≈ 13 °C	–10 °C	–3 °C	–18 °C

## VII. LIMPIEZA Y MANTENIMIENTO

Una limpieza y un mantenimiento regulares garantizan el funcionamiento óptimo del frigorífico, aseguran una buena higiene alimentaria y prolongan la vida útil del aparato.

⚠ Antes de realizar cualquier operación de limpieza o mantenimiento, apague el frigorífico y desconéctelo de la red eléctrica.

#### 7.1 Limpieza interior

- Retire los alimentos, las bandejas y los accesorios extraíbles.
- Limpie el interior con un paño suave o una esponja no abrasiva, utilizando agua tibia y un detergente suave.
- Aclarar con agua limpia y secar cuidadosamente.

⚠ No utilice nunca productos abrasivos, disolventes, alcohol, gasolina ni aerosoles.

#### 7.2 Limpieza exterior

- Limpia el exterior del frigorífico con un paño suave ligeramente humedecido.
- Seque bien después de la limpieza.
- No utilice chorros de agua ni sumerja el aparato.

#### 7.3 Descongelación

- Dependiendo de las condiciones de uso, puede formarse escarcha en el interior del aparato.
- Apague el frigorífico y desconéctelo de la red eléctrica.
- Abra la puerta y deje que el hielo se derrita de forma natural.
- Limpie el agua resultante del deshielo con un paño absorbente.

⚠ No utilice nunca objetos puntiagudos, afilados o mecánicos para eliminar la escarcha, a fin de evitar dañar el circuito frigorífico.

#### 7.4 Mantenimiento periódico

- Compruebe regularmente el estado de la junta de la puerta y límpiela si es necesario.
- Asegúrese de que las rejillas de ventilación no estén obstruidas.
- Compruebe el estado del cable de alimentación y de las conexiones eléctricas.

☞ En caso de anomalía, deje de utilizar el producto y póngase en contacto con su distribuidor.

## 7.5 Almacenamiento prolongado

En caso de no utilizar el producto durante un periodo prolongado:

- Apague y desenchufe el frigorífico.
- Limpie a fondo el interior y el exterior.
- Deje la puerta entreabierta para evitar malos olores y la formación de moho. Almacene el aparato en un lugar seco y ventilado.

## VIII. CARACTERÍSTICAS TÉCNICAS

Características	Modelo F40	Modelo F50	Modelo F65	Modelo F80
Referencia comercial	514900	514901	514902	514903
Tipo de refrigeración	Compresión			
Compresor externo	Sí, conexión de 1,50 m		No	
Alimentación	12 / 24 V CC			
Potencia nominal (máx.)	60 W			80 W
Capacidad total	34,8 L	43,8 L	58,4 L	80 l
Capacidad del frigorífico	30,6 L	9,7 L	44,7 L	51 L
Capacidad del congelador	4,2 L	34,1 L	13,7 L	29 l
Nivel de ruido	≤ 45 dB(A)			
Rango de temperatura – Frigorífico	0 °C a +8 °C			+20 °C a -20 °C
Rango de temperatura – Congelador	-12 °C a -20 °C			+20 °C a -20 °C
Clase climática	T / ST / N			
Refrigerante	R600a (isobutano)			
Peso neto	17,3 kg	16,9 kg	19,1 kg	24,5 kg

### Notas

Las características técnicas pueden variar en el marco de las mejoras del producto. Consulte la placa de características del producto para obtener la información exacta.

## IX. USO DE LA APLICACIÓN MÓVIL

### Instalación de la aplicación

Descargar la aplicación «BLIZZ-E»:

- en la App Store (iOS),
- o en Google Play Store (Android),
- o escaneando el código QR proporcionado.



ANDROID



IOS

### Conexión Bluetooth (emparejamiento)

Activa el Bluetooth en el smartphone.

Abre la aplicación e inicia la búsqueda de dispositivos cercanos.

Es posible que se solicite autorización para acceder a la ubicación (solo en Android). Selecciona el frigorífico de la lista.

Durante la primera conexión, la aplicación puede solicitar que se confirme el emparejamiento mediante el botón SET del panel de control.

Si el modelo no dispone de la tecla SET, pulsa la tecla de aumento de temperatura (+). Una vez completado el emparejamiento, la aplicación muestra la interfaz de control principal.

## Funciones disponibles en la aplicación

	1	Menú
	2	Temperatura actual
	3	Tensión actual
	4	Temperatura objetivo
	5	Cambiar entre compartimentos
	6	Ajuste (SET)
	7	Encendido/Apagado
	8	Nivel actual de la batería
	9	Indicador de temperatura
	10	Ajuste de la temperatura
	11	Modo ECO (ahorro de energía) / MAX (enfriamiento rápido)
	12	Bloqueo / Desbloqueo
	13	Selección de la unidad: grados Celsius / Fahrenheit
	14	Desvinculación del dispositivo y vuelta a la búsqueda
	15	Modo de protección de la batería: Bajo / Medio / Alto

### Bloqueo del panel de control

El icono de bloqueo de la aplicación permite bloquear o desbloquear el panel de control del frigorífico.

⚠ Cuando el panel está bloqueado, el frigorífico solo se puede controlar a través de la aplicación móvil.

### Notas importantes

El alcance del Bluetooth depende del entorno y puede verse reducido por obstáculos o interferencias. Algunas funciones pueden variar según el modelo y la configuración del frigorífico.

En caso de pérdida de conexión, el frigorífico sigue funcionando con los últimos ajustes guardados.

## X. INFORMACIÓN REGLAMENTARIA

Este producto cumple con los siguientes requisitos:

- Directiva 2014/30/UE (CEM)
- Directiva 2011/65/UE (RoHS)
- Reglamento (UE) 2023/988 (GPSR)
- Directiva 2012/19/UE (RAEE)
- Homologación CEM para automóviles ECE R10: E24\*10R06/03\*7613\*00

Este producto contiene una pequeña cantidad de refrigerante R600a (isobutano), integrado en un circuito frigorífico hermético.

## XI. GARANTÍA Y SERVICIOS

Este producto cuenta con una garantía de 2 años a partir de la fecha de compra, que cubre cualquier defecto de fabricación o de materiales en el marco de un uso normal y conforme a las instrucciones del presente manual.

La garantía no cubre, en particular:

- los daños derivados de una instalación incorrecta o de una conexión eléctrica inadecuada,
- los daños relacionados con un uso indebido, negligencia o uso no previsto,
- los daños derivados de golpes, caídas o vibraciones excesivas,
- el desgaste normal de los componentes,
- las intervenciones, modificaciones o reparaciones realizadas por una persona no cualificada,
- los daños causados por sobretensiones, una batería defectuosa o una fuente de alimentación inadecuada,
- los daños relacionados con el deterioro del circuito frigorífico o con una fuga de refrigerante.

Debe conservarse el comprobante de compra para cualquier solicitud de cobertura en virtud de la garantía.

Para cualquier pregunta o solicitud de servicio, póngase en contacto con su distribuidor.

## XII. RECICLAJE Y FIN DE VIDA ÚTIL

Este producto está sujeto a la normativa relativa a los residuos de aparatos eléctricos y electrónicos (RAEE). No debe desecharse con la basura doméstica. Al final de su vida útil, el frigorífico debe:



- depositarse en un punto de recogida adecuado, o
- entregarse a un distribuidor o a un profesional autorizado,

para permitir su tratamiento, valorización y reciclaje de forma respetuosa con el medio ambiente.

El frigorífico contiene una pequeña cantidad de refrigerante R600a (isobutano), que debe ser recuperada por un profesional cualificado durante el tratamiento al final de su vida útil. No desmonte el aparato usted mismo.

Esta medida contribuye a la protección del medio ambiente y a la conservación de los recursos naturales.

## XIII. AVERÍAS Y SOLUCIONES

Problema detectado	Posible causa / Solución
<b>El frigorífico no funciona</b>	<ul style="list-style-type: none"><li>• Compruebe que el aparato esté encendido.</li><li>• Compruebe que el enchufe y la conexión eléctrica estén correctamente conectados.</li><li>• Compruebe el fusible del circuito de alimentación.</li><li>• Compruebe que el suministro eléctrico funciona correctamente.</li><li>• Los encendidos y apagados frecuentes pueden provocar un retraso en el arranque del compresor (funcionamiento normal).</li></ul>
<b>Los compartimentos no están lo suficientemente fríos</b>	<ul style="list-style-type: none"><li>• Se abre la puerta con demasiada frecuencia o durante demasiado tiempo.</li><li>• Se ha introducido recientemente una gran cantidad de alimentos calientes.</li><li>• El aparato ha estado desenchufado durante un periodo prolongado.</li><li>• Compruebe el ajuste de la temperatura.</li></ul>
<b>Los alimentos están congelados</b>	<ul style="list-style-type: none"><li>• La temperatura está ajustada demasiado baja. Ajuste la configuración.</li></ul>
<b>Ruido de «circulación de agua» en el interior</b>	<ul style="list-style-type: none"><li>• Fenómeno normal debido a la circulación del refrigerante.</li></ul>
<b>Presencia de gotas de agua alrededor del frigorífico o la puerta</b>	<ul style="list-style-type: none"><li>• Fenómeno normal: la humedad del aire se condensa al entrar en contacto con las superficies frías.</li></ul>
<b>El compresor hace un poco ruidoso al arrancar</b>	<ul style="list-style-type: none"><li>• Fenómeno normal. El ruido disminuye una vez que el compresor se estabiliza.</li></ul>
<b>Se muestra el código F1</b>	<ul style="list-style-type: none"><li>• Tensión de alimentación demasiado baja. → Ajustar el nivel de protección de la batería (cambiar de High a Medium o de Medium a Low).</li></ul>
<b>Se muestra el código F2</b>	<ul style="list-style-type: none"><li>• Sobrecarga del ventilador del condensador. → Desenchufar el aparato durante 5 minutos y volver a ponerlo en marcha. → Si el código vuelve a aparecer, póngase en contacto con el distribuidor.</li></ul>

<b>Se muestra el código F3</b>	<ul style="list-style-type: none"> <li>• Arranques demasiado frecuentes del compresor. → Desenchufar el aparato durante 5 minutos y, a continuación, reinicie el aparato. → Si el código vuelve a aparecer, póngase en contacto con el distribuidor.</li> </ul>
<b>Se muestra el código F4</b>	<ul style="list-style-type: none"> <li>• El compresor no arranca. → Desenchufe el aparato durante 5 minutos y, a continuación, reinicie el aparato. → Si el código vuelve a aparecer, póngase en contacto con el distribuidor.</li> </ul>
<b>Se muestra el código F5</b>	<ul style="list-style-type: none"> <li>• Sobrecalentamiento del compresor o de la electrónica. → Desenchufe el aparato durante 5 minutos y, a continuación, reinicielo. → Si el código vuelve a aparecer, póngase en contacto con el distribuidor.</li> </ul>
<b>Se muestra el código F6</b>	<ul style="list-style-type: none"> <li>• Parámetro no detectado por el controlador. → Desconecte el aparato durante 5 minutos y, a continuación, reinicie el aparato. → Si el código vuelve a aparecer, póngase en contacto con el distribuidor.</li> </ul>
<b>Se muestra el código F7 o F8</b>	<ul style="list-style-type: none"> <li>• Fallo del sensor de temperatura. → Póngase en contacto con el distribuidor.</li> </ul>

Si el problema persiste tras aplicar las soluciones anteriores, deje de utilizar el producto y póngase en contacto con su distribuidor. No desmonte el aparato por su cuenta.

## I. INTRODUZIONE

Grazie per aver scelto un frigorifero a compressione EZA da 12/24 V CC.

Questo prodotto è stato progettato per offrire una soluzione di refrigerazione efficiente, affidabile e a basso consumo energetico, particolarmente adatta ai veicoli ricreativi (camper, furgoni attrezzati, roulotte, barche).

Il presente manuale d'uso copre diversi modelli della gamma.

A seconda del modello, alcune caratteristiche (dimensioni, volume utile, consumo, quantità di refrigerante) possono variare. Le informazioni specifiche per ciascun modello sono riportate in dettaglio nelle sezioni corrispondenti del presente manuale.

Prima di qualsiasi installazione e utilizzo, leggere attentamente l'intero manuale e conservarlo per eventuali consultazioni future.

La mancata osservanza delle istruzioni e delle norme di sicurezza può causare danni materiali, un malfunzionamento dell'apparecchio o rischi per l'utente.

☞ In caso di dubbi, malfunzionamenti o parti mancanti, non utilizzare il prodotto e contattare il proprio rivenditore.

## II. DESCRIZIONE GENERALE DEL PRODOTTO:

I frigoriferi a compressione EZA 12/24 V CC sono progettati per l'installazione fissa in veicoli ricreativi. Utilizzano una tecnologia di raffreddamento a compressore che garantisce prestazioni elevate, stabilità della temperatura ed efficienza energetica ottimizzata, anche in condizioni di utilizzo mobile.

A seconda del modello, l'apparecchio può avere uno o due vani (frigorifero e congelatore), con un controllo elettronico preciso della temperatura tramite un pannello di comando integrato e, per i modelli compatibili, tramite un'app mobile dedicata.

L'apparecchio è dotato di un sistema di protezione della batteria, che consente di evitare un'eccessiva scarica della batteria del veicolo in caso di utilizzo prolungato a veicolo fermo.

### Modello 514900 (F40)

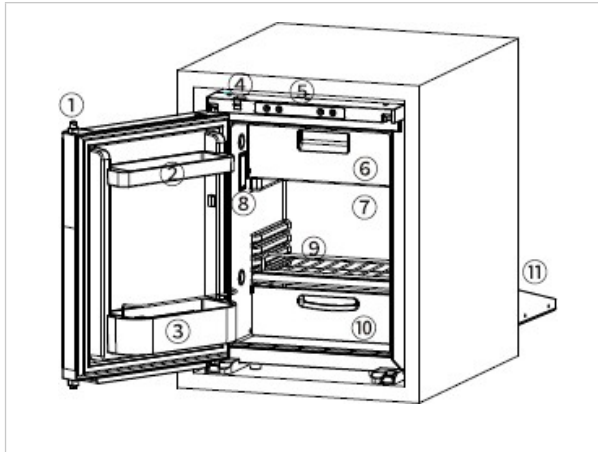

1	Chiusura della porta
2 / 3	Vani portaoggetti
4	Chiusura di sicurezza
5	Pannello di controllo
6	Vano congelatore
7	Vano frigorifero
8	Illuminazione interna a LED
9	Ripiano
10	Cassetto per verdure
11	Compressore

### Modello 514901 (F50)

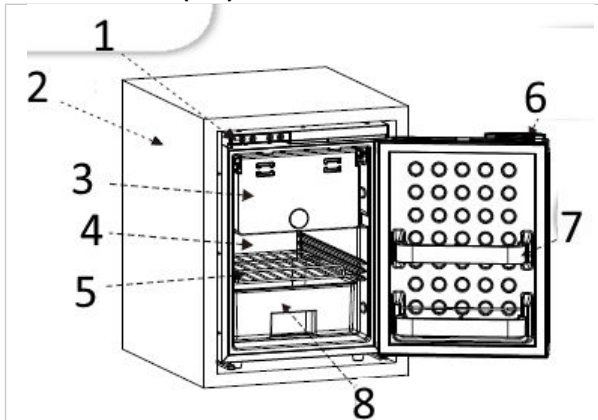

1	Pannello di controllo
2	Vano tecnico (gruppo compressore)
3	Vano congelatore
4	Vano frigorifero
5	Ripiano in metallo
6	Chiusura della porta
7	Scomparti porta
8	Cassetto per verdure

### Modello 514902 (F65)

1	Pannello di comando
2	Vano congelatore
3	Vano frigorifero
4	Ripiano
5	Vano tecnico (gruppo compressore)
6	Cassetto per verdure
7	Chiusura della porta
8	Scomparti porta

### Modello 514903 (F80)

1	Chiavistello per porta
2 / 3	Cestelli porta
4	Pannello di comando
5	Vano congelatore
6	Vano frigorifero
7	Illuminazione interna a LED
8	Ripiano
9	Ripiano in vetro
10	Vassoio per verdure
11	Compressore

## III. ISTRUZIONI DI SICUREZZA

Leggere attentamente le seguenti istruzioni di sicurezza prima di installare e utilizzare il frigorifero.

La mancata osservanza di queste istruzioni può causare danni materiali, rischi per la sicurezza delle persone o un malfunzionamento dell'apparecchio.

### 3.1 Istruzioni generali

- Non utilizzare l'apparecchio se presenta danni visibili.
- Non modificare, smontare o riparare l'apparecchio da soli.
- Utilizzare l'apparecchio esclusivamente per lo scopo previsto.
- Non ostruire le aperture di ventilazione del frigorifero.
- Non esporre l'apparecchio alla pioggia o a spruzzi d'acqua.
- Installare e utilizzare l'apparecchio su una superficie piana e stabile.
- Non capovolgere l'apparecchio né inclinarlo eccessivamente durante l'uso.

⚠ Prima della prima messa in funzione, lasciare l'apparecchio in posizione verticale per almeno 4 ore dopo il trasporto.

### 3.2 Sicurezza elettrica

- L'apparecchio è progettato per funzionare a 12/24 V CC.
- Verificare che la tensione di alimentazione corrisponda alle caratteristiche indicate sulla targhetta identificativa.
- Non utilizzare prese multiple, prolunghe o adattatori non adatti.
- Non schiacciare, piegare o danneggiare il cavo di alimentazione.
- Scollegare l'apparecchio prima di qualsiasi operazione di pulizia o manutenzione.
- Qualsiasi intervento elettrico deve essere eseguito da un professionista qualificato.

### 3.3 Sicurezza relativa al refrigerante (R600a)

- Il frigorifero contiene una piccola quantità di refrigerante R600a (isobutano), un gas infiammabile, contenuto in un circuito di refrigerazione ermetico.
- Non forare, danneggiare o riscaldare mai il circuito refrigerante.
- Non utilizzare oggetti appuntiti o meccanici per accelerare lo sbrinamento.

- Installare l'apparecchio in un locale adeguatamente ventilato. In caso di sospetta perdita:
  - spegnere immediatamente l'apparecchio,
  - ventilare l'area,
  - allontanare qualsiasi fiamma o fonte di accensione,
  - non rimettere in funzione l'apparecchio.

⚠ Il rischio è nullo in condizioni di utilizzo normale quando il circuito refrigerante è intatto.

### 3.4 Utilizzo in presenza di bambini e persone vulnerabili

- Questo apparecchio può essere utilizzato da bambini di età pari o superiore a 8 anni, sotto supervisione o dopo aver ricevuto istruzioni adeguate.
- I bambini non devono giocare con l'apparecchio.
- La pulizia e la manutenzione non devono essere effettuate da bambini senza supervisione.
- Non lasciare i ripiani o i contenitori smontati alla portata dei bambini.

### 3.5 Conservazione degli alimenti

- Non conservare sostanze esplosive o infiammabili nell'apparecchio.
- Confezionare correttamente gli alimenti per evitare contaminazioni incrociate.
- Non sovraccaricare il frigorifero per garantire una buona circolazione dell'aria fredda.
- Controllare regolarmente la temperatura interna.

## IV. INSTALLAZIONE

L'installazione del frigorifero deve essere eseguita con cura per garantire un funzionamento ottimale, una buona ventilazione e un utilizzo in tutta sicurezza.

Prima dell'installazione, verificare che l'apparecchio non abbia subito danni durante il trasporto.

### 4.1 Condizioni generali di installazione

- Installare il frigorifero in un locale asciutto, pulito e ben ventilato.
- Assicurare una ventilazione sufficiente sul retro e intorno all'apparecchio per consentire la dissipazione del calore del compressore.
- Installare l'apparecchio su una superficie piana e stabile.
- Non esporre l'apparecchio a fonti di calore (forno, riscaldamento, esposizione diretta al sole).
- Non ostruire le aperture di ventilazione.
- Rispettare rigorosamente le dimensioni di incasso raccomandate per ciascun modello.

### 4.2 Dimensioni e incasso per modello

Modello	Cod.	Dimensioni del prodotto (AxBxC) mm	Incastramento Senza cornice (A1xB1xC1) mm	Incasso con cornice (A1xB1xC1) mm	Cornice di finitura (non fornito)
F40	514900	380x532x546	384x534x523*	414x534x576*	Cod. 514910
F50	514901	382x534x505	386x536x482	414x536x585	
F65	514902	470x630x435	474x632x412	509x634x465	Cod. 514911
F80	514903	455x828x501	459x830x478	504x830x531	Cod. 514912

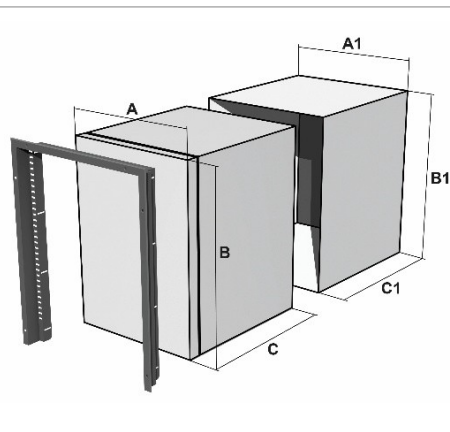

\* Il modello F40 è dotato di un compressore rimovibile, che consente un'installazione flessibile e riduce le dimensioni dell'apparecchio (profondità C o C1: riduzione di 185 mm).

### 4.3 Collegamento elettrico

⚠ Prima di qualsiasi intervento, assicurarsi che l'alimentazione elettrica sia scollegata.

- Il frigorifero funziona a 12/24 V CC.
- Il collegamento deve essere effettuato direttamente sulla batteria o sul circuito elettrico del veicolo.
- Non utilizzare prese multiple o prolunghe non adatte.
- Verificare la polarità prima del collegamento.

Proteggere e fissare correttamente i cavi per evitare:

- qualsiasi strappo accidentale,
- qualsiasi scollegamento a livello dei collegamenti,
- qualsiasi contatto con parti calde la cui temperatura superi i 50 °C,
- qualsiasi contatto con spigoli vivi.

#### Sezione del cavo consigliata:

Per limitare le cadute di tensione, rispettare le seguenti sezioni del cavo:

Lunghezza del cavo	Sezione minima consigliata
≤ 5 m	2,5 mm <sup>2</sup>
≤ 10 m	4 mm <sup>2</sup>
≤ 15 m	6 mm <sup>2</sup>

☞ Si raccomanda vivamente di utilizzare un fusibile adeguato e di collegare l'apparecchio a una linea protetta.

### 4.4 Fissaggio del frigorifero

- Far scivolare delicatamente il frigorifero nella sua sede.
- Verificare l'allineamento e il livellamento prima del fissaggio.
- Fissare l'apparecchio utilizzando le viti previste a tale scopo (a seconda del modello).
- Non forare né danneggiare il circuito refrigerante o i componenti interni.

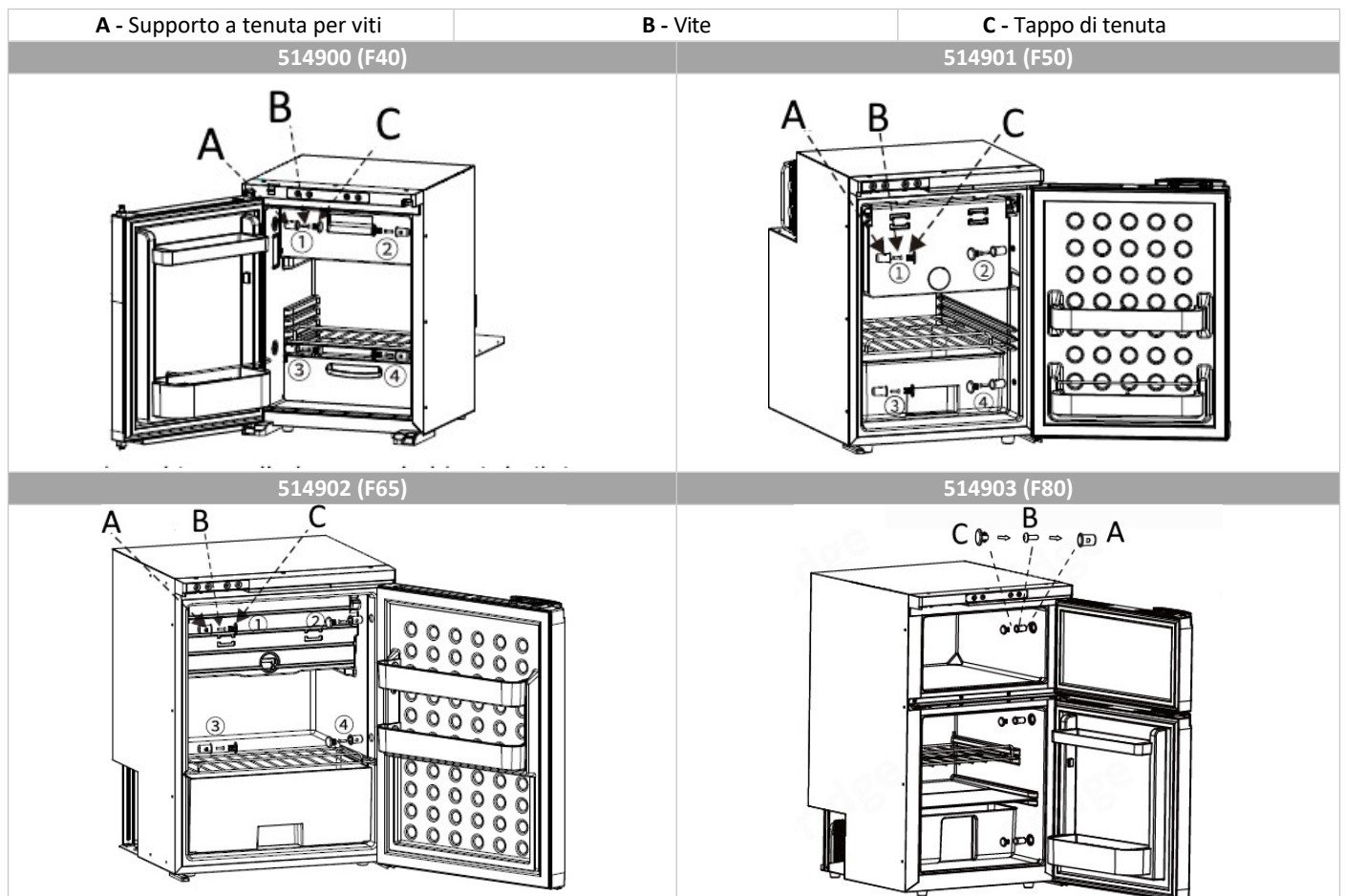

## V. INVERSIONE DEL SENSO DI APERTURA DELLA PORTA

Il senso di apertura della porta del frigorifero può essere invertito per adattarsi alla configurazione di installazione nel veicolo.

⚠ Prima di qualsiasi intervento, spegnere il frigorifero e scollegarlo dall'alimentazione elettrica.

### 5.1 Istruzioni preliminari

- Eseguire l'operazione su una superficie piana e stabile.
- Assicurarsi di disporre di spazio sufficiente per maneggiare la porta.
- Maneggiare la porta con cautela per evitare cadute o danni.
- Conservare tutte le viti e i pezzi smontati per il rimontaggio.

### 5.2 Procedura di inversione

- Aprire la porta del frigorifero.
- Smontare i coperchi di protezione delle cerniere (se presenti).
- Svitare la cerniera superiore e rimuovere la porta.
- Svitare la cerniera inferiore.
- Trasferire le cerniere e le coperture sul lato opposto del frigorifero.
- Riposizionare la porta sulla nuova cerniera inferiore.
- Fissare la cerniera superiore.
- Verificare l'allineamento della porta e il corretto funzionamento del fermo.
- Serrare tutte le viti.

### 5.3 Controlli dopo il montaggio

- Verificare che la porta si apra e si chiuda correttamente.
- Assicurarsi che la guarnizione della porta sia a tenuta.
- Controllare che il chiavistello sia ben bloccato.
- Ricollegare l'alimentazione elettrica e rimettere in funzione l'apparecchio.

### Note importanti

- L'inversione del senso di apertura può essere effettuata senza smontare il circuito frigorifero.
- Non forzare mai durante il rimontaggio.
- In caso di difficoltà, rivolgersi a un professionista qualificato.

## VI. ISTRUZIONI PER L'USO

### 6.1 Presentazione dei pannelli di comando

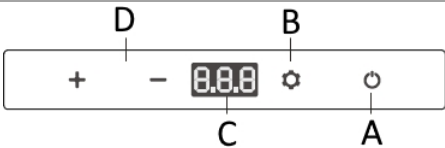
514901 (F50) – 514902 (F65)									
	<table border="1"><tr><td>A</td><td>Tasto On/Off</td></tr><tr><td>B</td><td>Tasto Impostazioni</td></tr><tr><td>C</td><td>Display a LED</td></tr><tr><td>D</td><td>Regolazione temperatura</td></tr></table>	A	Tasto On/Off	B	Tasto Impostazioni	C	Display a LED	D	Regolazione temperatura
A	Tasto On/Off								
B	Tasto Impostazioni								
C	Display a LED								
D	Regolazione temperatura								

514900 (F40) – 514903 (F80)													
	<table border="1"><tr><td>A</td><td>Tasto On/Off</td></tr><tr><td>B</td><td>Tasto Impostazioni</td></tr><tr><td>C</td><td>Indicatore della modalità notturna</td></tr><tr><td>D</td><td>Display frigorifero</td></tr><tr><td>E</td><td>Display congelatore</td></tr><tr><td>F</td><td>Regolazione temperatura</td></tr></table>	A	Tasto On/Off	B	Tasto Impostazioni	C	Indicatore della modalità notturna	D	Display frigorifero	E	Display congelatore	F	Regolazione temperatura
A	Tasto On/Off												
B	Tasto Impostazioni												
C	Indicatore della modalità notturna												
D	Display frigorifero												
E	Display congelatore												
F	Regolazione temperatura												

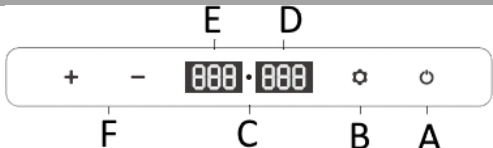
### 6.2 Accensione/spengimento:

Premere il tasto ON/OFF per accendere il frigorifero. Premere nuovamente il tasto ON/OFF per spegnere l'apparecchio.

All'accensione, viene emesso un segnale acustico (bip) e il display si illumina brevemente prima di passare alla modalità di funzionamento normale.

### 6.3 Selezione del vano (frigorifero / congelatore) e regolazione della temperatura:

514901 (F50) – 514902 (F65)	514900 (F40) – 514903 (F80)
<p><b>Selezione del vano (frigorifero / congelatore)</b> Premere il tasto Impostazioni (SET) per passare da:</p> <ul style="list-style-type: none"> <li>il vano frigorifero (visualizzazione « rE »),</li> <li>il vano congelatore (display «Fr»).</li> </ul> <p>Il vano selezionato viene indicato sul display.</p> <p><b>Regolazione della temperatura</b> Una volta selezionato il vano, premere i tasti + / – per regolare la temperatura. +: aumenta la temperatura, –: diminuisce la temperatura. Una pressione prolungata consente una regolazione più rapida.</p>	<p><b>Attivazione / disattivazione degli scomparti</b></p> <ul style="list-style-type: none"> <li>Durante il funzionamento, tenere premuti contemporaneamente i tasti + e Impostazioni (SET) per 3 secondi per attivare o disattivare lo scomparto superiore.</li> <li>Tenere premuti contemporaneamente i tasti – e Impostazioni (SET) per 3 secondi per attivare o disattivare lo scomparto inferiore.</li> </ul> <p>⚠ I due scomparti non possono essere disattivati contemporaneamente.</p> <p><b>Regolazione della temperatura</b> Quando lo scomparto è attivo, premere + o – per accedere alla regolazione della temperatura. +: aumenta la temperatura, –: diminuisce la temperatura. Durante la regolazione, il display lampeggia. Premere il tasto Impostazioni (SET) per passare dalla regolazione del vano superiore a quella del vano inferiore. L'impostazione viene salvata automaticamente dopo alcuni secondi di inattività.</p>

La temperatura visualizzata corrisponde alla temperatura attuale del vano. È normale che ci sia un ritardo prima che la temperatura raggiunga il valore impostato.

#### Intervalli di regolazione indicativi:

- Frigorifero: da 0 °C a +8 °C
- Congelatore: da –12 °C a –20 °C

### 6.4 Impostazione dell'unità di misura della temperatura: (Impostazione di fabbrica: °C)

Spegnere il frigorifero, quindi tenere premuto il tasto Impostazioni (SET) per 3 secondi fino a quando non viene visualizzato «E1». Premere nuovamente SET per visualizzare «E5», quindi utilizzare i tasti + / – per selezionare l'unità Celsius (°C) o Fahrenheit (°F).

### 6.5 Modalità notturna (solo 514900 (F40) – 514903 (F80)):

Durante il funzionamento, tenere premuto il tasto ON/OFF per 3 secondi per attivare la modalità notturna. Il display si spegne e si accende l'illuminazione notturna.  
Premere brevemente il tasto ON/OFF per tornare alla visualizzazione normale.

### 6.6 Modalità di protezione della batteria:

Il frigorifero è dotato di un sistema di protezione della batteria per evitare un eccessivo scaricamento del veicolo.

INPUT MODE	DC 12V		DC 24V	
	CUT OUT	CUT IN	CUT OUT	CUT IN
L	8.5V	10.9V	21.3V	22.7V
M	10.1V	11.4V	22.3V	23.7V
H	11.1V	12.4V	24.3V	25.7V

Durante il funzionamento, tenere premuto il tasto Impostazioni (SET) per 3 secondi fino a quando il display lampeggia. Premere nuovamente SET per selezionare il livello di protezione:

- L: Low (basso),
- M: Medium (medio),
- H: High (alto).

Il livello selezionato viene memorizzato automaticamente.

🔗 Impostazione di fabbrica: High

🔗 Raccomandazione:

- High quando il frigorifero è collegato alla batteria del motore,
- Medium o Low quando è alimentato da una batteria ausiliaria.









#### Note importanti

In caso di bassa tensione o di frequenti modifiche dell'impostazione, possono verificarsi avviamenti ritardati del compressore. Questo funzionamento è normale e contribuisce alla protezione del sistema.

#### 6.7 Reset delle impostazioni:

spegnere il frigorifero, quindi tenere premuto il tasto Impostazioni (SET) per 3 secondi fino a quando non viene visualizzato «E1». Quando viene visualizzata la modalità E1, tenere premuti contemporaneamente i tasti + e – per alcuni secondi per ripristinare le impostazioni.

#### 6.8 Consigli per la conservazione degli alimenti

	Bevande	Succhi	Frutta	Verdure	Piatti pronti	Vino	Gelati	Prodotti mare	Carni / surgelati
Tipo di alimenti									
Temperatura consigliata	≈ 5 °C	8–10 °C	5–8 °C	3–10 °C	≈ 4 °C	≈ 13 °C	–10 °C	–3 °C	–18 °C

## VII. PULIZIA E MANUTENZIONE

Una pulizia e una manutenzione regolari garantiscono il funzionamento ottimale del frigorifero, assicurano una buona igiene alimentare e prolungano la durata dell'apparecchio.

⚠ Prima di qualsiasi operazione di pulizia o manutenzione, spegnere il frigorifero e scollegarlo dall'alimentazione elettrica.

#### 7.1 Pulizia interna

- Rimuovere gli alimenti, i ripiani e gli accessori rimovibili.
- Pulire l'interno con un panno morbido o una spugna non abrasiva, utilizzando acqua tiepida e un detergente delicato.
- Risciacquare con acqua pulita, quindi asciugare accuratamente.

⚠ Non utilizzare mai prodotti abrasivi, solventi, alcool, benzina o aerosol.

#### 7.2 Pulizia esterna

- Pulire l'esterno del frigorifero con un panno morbido leggermente inumidito.
- Asciugare accuratamente dopo la pulizia.
- Non utilizzare getti d'acqua né immergere l'apparecchio.

#### 7.3 Sbrinamento

- A seconda delle condizioni di utilizzo, all'interno dell'apparecchio potrebbe formarsi del ghiaccio.
- Spegnere il frigorifero e scollegarlo dalla presa di corrente.
- Aprire la porta e lasciare che il ghiaccio si scioglia naturalmente.
- Asciugare l'acqua di sbrinamento con un panno assorbente.

⚠ Non utilizzare mai oggetti appuntiti, affilati o meccanici per rimuovere il ghiaccio, al fine di evitare di danneggiare il circuito di refrigerazione.

#### 7.4 Manutenzione periodica

- Controllare regolarmente lo stato della guarnizione della porta e pulirla se necessario.
- Assicurarsi che le griglie di ventilazione non siano ostruite.
- Controllare lo stato del cavo di alimentazione e dei collegamenti elettrici.

🔗 In caso di anomalie, interrompere l'uso del prodotto e contattare il proprio rivenditore.

## 7.5 Conservazione prolungata

In caso di inutilizzo prolungato:

- Spegner e scollegare il frigorifero.
- Pulire accuratamente l'interno e l'esterno.
- Lasciare la porta socchiusa per evitare cattivi odori e la formazione di muffa. Conservare l'apparecchio in un luogo asciutto e ventilato.

## VIII. CARATTERISTICHE TECNICHE

Caratteristiche	Modello F40	Modello F50	Modello F65	Modello F80
Codice commerciale	514900	514901	514902	514903
Tipo di refrigerazione	Compressione			
Compressore remoto	Sì, collegamento 1,50 m	No		
Alimentazione	12 / 24 V CC			
Potenza nominale (max.)	60 W			80 W
Capacità totale	34,8 L	43,8 L	58,4 L	80 L
Capacità frigorifero	30,6 L	9,7 L	44,7 L	51 L
Capacità congelatore	4,2 L	34,1 L	13,7 L	29 L
Livello di rumorosità	≤ 45 dB(A)			
Intervallo di temperatura – Frigorifero	da 0 °C a +8 °C			da +20 °C a -20 °C
Intervallo di temperatura – Congelatore	da -12 °C a -20 °C			Da +20 °C a -20 °C
Classe climatica	T / ST / N			
Refrigerante	R600a (isobutano)			
Peso netto	17,3 kg	16,9 kg	19,1 kg	24,5 kg

### Note

Le caratteristiche tecniche possono subire variazioni nell'ambito di miglioramenti del prodotto. Per informazioni precise, consultare la targhetta identificativa del prodotto.

## IX. UTILIZZO DELL'APPLICAZIONE MOBILE

### Installazione dell'applicazione

Scaricare l'applicazione «BLIZZ-E»:

- dall'App Store (iOS),
- o su Google Play Store (Android),
- oppure scansionando il codice QR fornito.



ANDROID



IOS

### Connessione Bluetooth (accoppiamento)

Attiva il Bluetooth sullo smartphone.

Aprire l'app e avviare la ricerca dei dispositivi nelle vicinanze.

Potrebbe essere richiesta l'autorizzazione alla localizzazione (solo Android).

Selezionare il frigorifero dall'elenco.

Al primo collegamento, l'applicazione potrebbe richiedere di confermare l'accoppiamento tramite il pulsante SET sul pannello di controllo.

Se il modello non dispone del tasto SET, premere il tasto di aumento della temperatura (+). Una volta completato l'accoppiamento, l'applicazione visualizza l'interfaccia di comando principale.

## Funzioni disponibili nell'applicazione

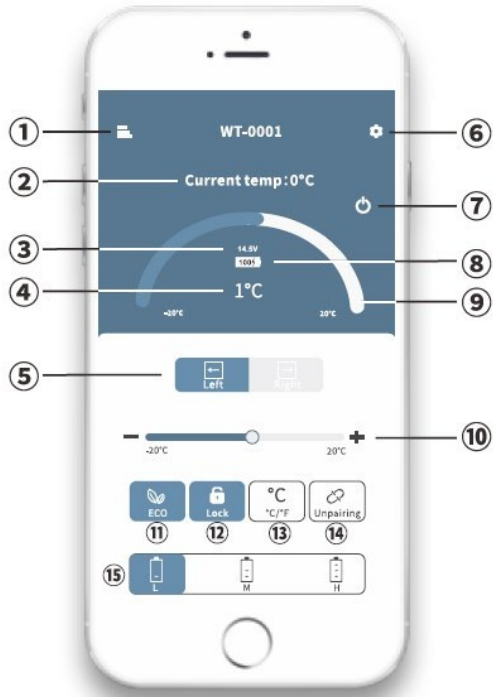
	1	Menu
	2	Temperatura attuale
	3	Tensione attuale
	4	Temperatura target
	5	Passare da un vano all'altro
	6	Impostazione (SET)
	7	Accensione / Spegnimento
	8	Livello attuale della batteria
	9	Indicatore di temperatura
	10	Regolazione della temperatura
	11	Modalità ECO (risparmio energetico) / MAX (raffreddamento rapido)
	12	Blocco / Sblocco
	13	Selezione unità Celsius / Fahrenheit
	14	Disconnessione del dispositivo e ritorno alla ricerca
	15	Modalità di protezione della batteria: Bassa / Media / Alta

### Blocco del pannello di controllo

L'icona di blocco nell'app consente di bloccare o sbloccare il pannello di controllo del frigorifero.

⚠ Quando il pannello è bloccato, il frigorifero può essere controllato solo tramite l'applicazione mobile.

### Note importanti

La portata del Bluetooth dipende dall'ambiente e può essere ridotta da ostacoli o interferenze. Alcune funzioni possono variare a seconda del modello e della configurazione del frigorifero.

In caso di perdita di connessione, il frigorifero continua a funzionare con le ultime impostazioni salvate.

## X. INFORMAZIONI NORMATIVE

Questo prodotto è conforme ai seguenti requisiti:

- Direttiva 2014/30/UE (EMC)
- Direttiva 2011/65/UE (RoHS)
- Regolamento (UE) 2023/988 (GPSR)
- Direttiva 2012/19/UE (RAEE)
- Omologazione EMC automobilistica ECE R10: E24\*10R06/03\*7613\*00

Questo prodotto contiene una piccola quantità di refrigerante R600a (isobutano), integrato in un circuito di refrigerazione ermetico.

## XI. GARANZIA E SERVIZI

Questo prodotto è coperto da una garanzia di 2 anni a partire dalla data di acquisto, che copre qualsiasi difetto di fabbricazione o dei materiali nell'ambito di un utilizzo normale e conforme alle istruzioni del presente manuale.

La garanzia non copre in particolare:

- i danni derivanti da un'installazione non conforme o da un collegamento elettrico inadeguato,
- i danni legati a un uso improprio, a negligenza o a un impiego non previsto,
- i danni causati da urti, cadute o vibrazioni eccessive,
- la normale usura dei componenti,
- gli interventi, le modifiche o le riparazioni effettuate da personale non qualificato,
- i danni causati da sovratensioni, da una batteria difettosa o da un'alimentazione inadeguata,
- i danni causati da un deterioramento del circuito di refrigerazione o da una perdita di refrigerante.

La prova d'acquisto deve essere conservata per qualsiasi richiesta di intervento in garanzia. Per qualsiasi domanda o richiesta di assistenza, contattare il proprio rivenditore.

## XII. RICICLAGGIO E FINE VITA

Questo prodotto è soggetto alla normativa sui rifiuti di apparecchiature elettriche ed elettroniche (RAEE). Non deve essere smaltito con i rifiuti domestici. Al termine del ciclo di vita, il frigorifero deve essere:



- depositato in un punto di raccolta appropriato, oppure
  - consegnato a un distributore o a un professionista autorizzato,
- per consentirne il trattamento, il recupero e il riciclaggio nel rispetto dell'ambiente.

Il frigorifero contiene una piccola quantità di refrigerante R600a (isobutano), che deve essere recuperata da un professionista qualificato durante il trattamento a fine vita. Non smontare l'apparecchio da soli.

Questo gesto contribuisce alla protezione dell'ambiente e alla conservazione delle risorse naturali.

## XIII. GUASTI E SOLUZIONI

Problema riscontrato	Possibile causa / Soluzione
<b>Il frigorifero non funziona</b>	<ul style="list-style-type: none"><li>• Verificare che l'apparecchio sia acceso.</li><li>• Verificare che la spina e il collegamento elettrico siano correttamente inseriti.</li><li>• Controllare il fusibile del circuito di alimentazione.</li><li>• Verificare il corretto funzionamento dell'alimentazione elettrica.</li><li>• Accensioni e spegnimenti frequenti possono causare un ritardo nell'avvio del compressore (funzionamento normale).</li></ul>
<b>I vani non sono abbastanza freddi</b>	<ul style="list-style-type: none"><li>• La porta viene aperta troppo spesso o rimane aperta troppo a lungo.</li><li>• È stata inserita di recente una grande quantità di alimenti caldi.</li><li>• L'apparecchio è rimasto scollegato per un lungo periodo.</li><li>• Controllare l'impostazione della temperatura.</li></ul>
<b>Gli alimenti sono congelati</b>	<ul style="list-style-type: none"><li>• La temperatura è impostata troppo bassa. Regolare l'impostazione.</li></ul>
<b>Rumore di "circolazione dell'acqua" all'interno</b>	<ul style="list-style-type: none"><li>• Fenomeno normale dovuto alla circolazione del refrigerante.</li></ul>
<b>Presenza di gocce d'acqua intorno al frigorifero o della porta</b>	<ul style="list-style-type: none"><li>• Fenomeno normale: l'umidità dell'aria si condensa a contatto con le superfici fredde.</li></ul>
<b>Il compressore è leggermente rumoroso all'avvio</b>	<ul style="list-style-type: none"><li>• Fenomeno normale. Il rumore diminuisce una volta che il compressore si è stabilizzato.</li></ul>
<b>Viene visualizzato il codice F1</b>	<ul style="list-style-type: none"><li>• Tensione di alimentazione troppo bassa. → Regolare il livello di protezione della batteria (passare da High a Medium o da Medium a Low).</li></ul>
<b>Codice F2 visualizzato</b>	<ul style="list-style-type: none"><li>• Sovraccarico della ventola del condensatore. → Scollegare l'apparecchio per 5 minuti, quindi riavviare. → Se il codice ricompare, contattare il rivenditore.</li></ul>

<b>Viene visualizzato il codice F3</b>	<ul style="list-style-type: none"> <li>• Avviamenti troppo frequenti del compressore. → Scollegare l'apparecchio per 5 minuti, quindi riavviare. → Se il codice ricompare, contattare il rivenditore.</li> </ul>
<b>Codice F4 visualizzato</b>	<ul style="list-style-type: none"> <li>• Il compressore non si avvia. → Scollegare l'apparecchio per 5 minuti, quindi riavviare. → Se il codice ricompare, contattare il rivenditore.</li> </ul>
<b>Codice F5 visualizzato</b>	<ul style="list-style-type: none"> <li>• Surriscaldamento del compressore o dell'elettronica. → Scollegare l'apparecchio per 5 minuti, quindi riavviare. → Se il codice ricompare, contattare il rivenditore.</li> </ul>
<b>Codice F6 visualizzato</b>	<ul style="list-style-type: none"> <li>• Parametro non rilevato dal controller. → Scollegare l'apparecchio per 5 minuti, quindi riavviare. → Se il codice ricompare, contattare il rivenditore.</li> </ul>
<b>Codice F7 o F8 visualizzato</b>	<ul style="list-style-type: none"> <li>• Guasto del sensore di temperatura. → Contattare il rivenditore.</li> </ul>

Se il problema persiste dopo aver applicato le soluzioni sopra indicate, interrompere l'uso del prodotto e contattare il rivenditore. Non smontare l'apparecchio da soli.

## I. INTRODUZIONE

Grazie per aver scelto un frigorifero a compressione EZA da 12/24 V CC.

Questo prodotto è stato progettato per offrire una soluzione di refrigerazione efficiente, affidabile e a basso consumo energetico, particolarmente adatta ai veicoli ricreativi (camper, furgoni attrezzati, roulotte, barche).

Il presente manuale d'uso copre diversi modelli della gamma.

A seconda del modello, alcune caratteristiche (dimensioni, volume utile, consumo, quantità di refrigerante) possono variare. Le informazioni specifiche per ciascun modello sono riportate in dettaglio nelle sezioni corrispondenti del presente manuale.

Prima di qualsiasi installazione e utilizzo, leggere attentamente l'intero manuale e conservarlo per eventuali consultazioni future.

La mancata osservanza delle istruzioni e delle norme di sicurezza può causare danni materiali, un malfunzionamento dell'apparecchio o rischi per l'utente.

☞ In caso di dubbi, malfunzionamenti o parti mancanti, non utilizzare il prodotto e contattare il proprio rivenditore.

## II. DESCRIZIONE GENERALE DEL PRODOTTO:

I frigoriferi a compressione EZA 12/24 V CC sono progettati per l'installazione fissa in veicoli ricreativi. Utilizzano una tecnologia di raffreddamento a compressore che garantisce prestazioni elevate, stabilità della temperatura ed efficienza energetica ottimizzata, anche in condizioni di utilizzo mobile.

A seconda del modello, l'apparecchio può avere uno o due vani (frigorifero e congelatore), con un controllo elettronico preciso della temperatura tramite un pannello di comando integrato e, per i modelli compatibili, tramite un'app mobile dedicata.

L'apparecchio è dotato di un sistema di protezione della batteria, che consente di evitare un'eccessiva scarica della batteria del veicolo in caso di utilizzo prolungato a veicolo fermo.

### Modello 514900 (F40)

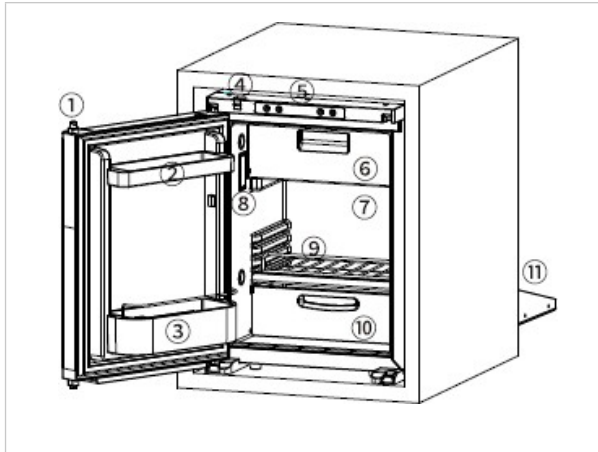

1	Chiusura della porta
2 / 3	Vani portaoggetti
4	Chiusura di sicurezza
5	Pannello di controllo
6	Vano congelatore
7	Vano frigorifero
8	Illuminazione interna a LED
9	Ripiano
10	Cassetto per verdure
11	Compressore

### Modello 514901 (F50)

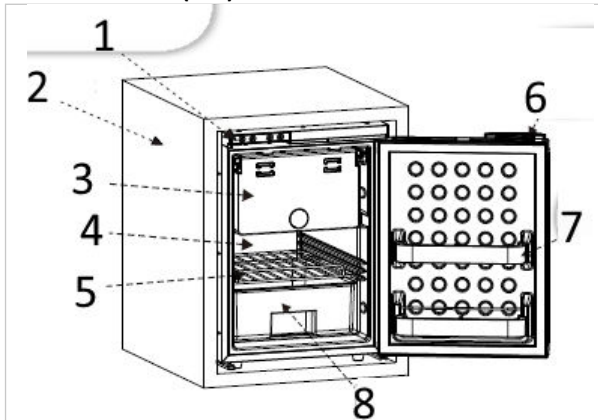

1	Pannello di controllo
2	Vano tecnico (gruppo compressore)
3	Vano congelatore
4	Vano frigorifero
5	Ripiano in metallo
6	Chiusura della porta
7	Scomparti porta
8	Cassetto per verdure

### Modello 514902 (F65)

1	Pannello di comando
2	Vano congelatore
3	Vano frigorifero
4	Ripiano
5	Vano tecnico (gruppo compressore)
6	Cassetto per verdure
7	Chiusura della porta
8	Scomparti porta

### Modello 514903 (F80)

1	Chiavistello per porta
2 / 3	Cestelli porta
4	Pannello di comando
5	Vano congelatore
6	Vano frigorifero
7	Illuminazione interna a LED
8	Ripiano
9	Ripiano in vetro
10	Vassoio per verdure
11	Compressore

## III. ISTRUZIONI DI SICUREZZA

Leggere attentamente le seguenti istruzioni di sicurezza prima di installare e utilizzare il frigorifero.

La mancata osservanza di queste istruzioni può causare danni materiali, rischi per la sicurezza delle persone o un malfunzionamento dell'apparecchio.

### 3.1 Istruzioni generali

- Non utilizzare l'apparecchio se presenta danni visibili.
- Non modificare, smontare o riparare l'apparecchio da soli.
- Utilizzare l'apparecchio esclusivamente per lo scopo previsto.
- Non ostruire le aperture di ventilazione del frigorifero.
- Non esporre l'apparecchio alla pioggia o a spruzzi d'acqua.
- Installare e utilizzare l'apparecchio su una superficie piana e stabile.
- Non capovolgere l'apparecchio né inclinarlo eccessivamente durante l'uso.

⚠ Prima della prima messa in funzione, lasciare l'apparecchio in posizione verticale per almeno 4 ore dopo il trasporto.

### 3.2 Sicurezza elettrica

- L'apparecchio è progettato per funzionare a 12/24 V CC.
- Verificare che la tensione di alimentazione corrisponda alle caratteristiche indicate sulla targhetta identificativa.
- Non utilizzare prese multiple, prolunghe o adattatori non adatti.
- Non schiacciare, piegare o danneggiare il cavo di alimentazione.
- Scollegare l'apparecchio prima di qualsiasi operazione di pulizia o manutenzione.
- Qualsiasi intervento elettrico deve essere eseguito da un professionista qualificato.

### 3.3 Sicurezza relativa al refrigerante (R600a)

- Il frigorifero contiene una piccola quantità di refrigerante R600a (isobutano), un gas infiammabile, contenuto in un circuito di refrigerazione ermetico.
- Non forare, danneggiare o riscaldare mai il circuito refrigerante.
- Non utilizzare oggetti appuntiti o meccanici per accelerare lo sbrinamento.

- Installare l'apparecchio in un locale adeguatamente ventilato. In caso di sospetta perdita:
  - spegnere immediatamente l'apparecchio,
  - ventilare l'area,
  - allontanare qualsiasi fiamma o fonte di accensione,
  - non rimettere in funzione l'apparecchio.

⚠ Il rischio è nullo in condizioni di utilizzo normale quando il circuito refrigerante è intatto.

### 3.4 Utilizzo in presenza di bambini e persone vulnerabili

- Questo apparecchio può essere utilizzato da bambini di età pari o superiore a 8 anni, sotto supervisione o dopo aver ricevuto istruzioni adeguate.
- I bambini non devono giocare con l'apparecchio.
- La pulizia e la manutenzione non devono essere effettuate da bambini senza supervisione.
- Non lasciare i ripiani o i contenitori smontati alla portata dei bambini.

### 3.5 Conservazione degli alimenti

- Non conservare sostanze esplosive o infiammabili nell'apparecchio.
- Confezionare correttamente gli alimenti per evitare contaminazioni incrociate.
- Non sovraccaricare il frigorifero per garantire una buona circolazione dell'aria fredda.
- Controllare regolarmente la temperatura interna.

## IV. INSTALLAZIONE

L'installazione del frigorifero deve essere eseguita con cura per garantire un funzionamento ottimale, una buona ventilazione e un utilizzo in tutta sicurezza.

Prima dell'installazione, verificare che l'apparecchio non abbia subito danni durante il trasporto.

### 4.1 Condizioni generali di installazione

- Installare il frigorifero in un locale asciutto, pulito e ben ventilato.
- Assicurare una ventilazione sufficiente sul retro e intorno all'apparecchio per consentire la dissipazione del calore del compressore.
- Installare l'apparecchio su una superficie piana e stabile.
- Non esporre l'apparecchio a fonti di calore (forno, riscaldamento, esposizione diretta al sole).
- Non ostruire le aperture di ventilazione.
- Rispettare rigorosamente le dimensioni di incasso raccomandate per ciascun modello.

### 4.2 Dimensioni e incasso per modello

Modello	Cod.	Dimensioni del prodotto (AxBxC) mm	Incastramento Senza cornice (A1xB1xC1) mm	Incasso con cornice (A1xB1xC1) mm	Cornice di finitura (non fornito)
F40	514900	380x532x546	384x534x523*	414x534x576*	Cod. 514910
F50	514901	382x534x505	386x536x482	414x536x585	
F65	514902	470x630x435	474x632x412	509x634x465	Cod. 514911
F80	514903	455x828x501	459x830x478	504x830x531	Cod. 514912

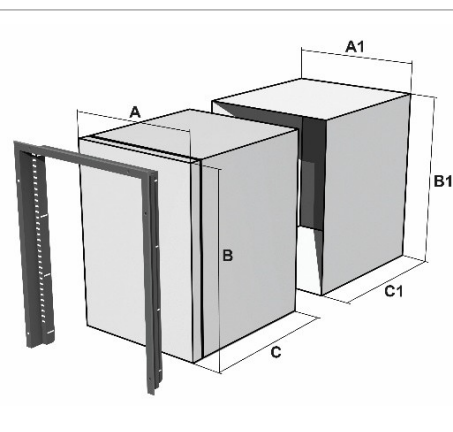

\* Il modello F40 è dotato di un compressore rimovibile, che consente un'installazione flessibile e riduce le dimensioni dell'apparecchio (profondità C o C1: riduzione di 185 mm).

### 4.3 Collegamento elettrico

⚠ Prima di qualsiasi intervento, assicurarsi che l'alimentazione elettrica sia scollegata.

- Il frigorifero funziona a 12/24 V CC.
- Il collegamento deve essere effettuato direttamente sulla batteria o sul circuito elettrico del veicolo.
- Non utilizzare prese multiple o prolunghie non adatte.
- Verificare la polarità prima del collegamento.

Proteggere e fissare correttamente i cavi per evitare:

- qualsiasi strappo accidentale,
- qualsiasi scollegamento a livello dei collegamenti,
- qualsiasi contatto con parti calde la cui temperatura superi i 50 °C,
- qualsiasi contatto con spigoli vivi.

#### Sezione del cavo consigliata:

Per limitare le cadute di tensione, rispettare le seguenti sezioni del cavo:

Lunghezza del cavo	Sezione minima consigliata
≤ 5 m	2,5 mm <sup>2</sup>
≤ 10 m	4 mm <sup>2</sup>
≤ 15 m	6 mm <sup>2</sup>

☞ Si raccomanda vivamente di utilizzare un fusibile adeguato e di collegare l'apparecchio a una linea protetta.

### 4.4 Fissaggio del frigorifero

- Far scivolare delicatamente il frigorifero nella sua sede.
- Verificare l'allineamento e il livellamento prima del fissaggio.
- Fissare l'apparecchio utilizzando le viti previste a tale scopo (a seconda del modello).
- Non forare né danneggiare il circuito refrigerante o i componenti interni.

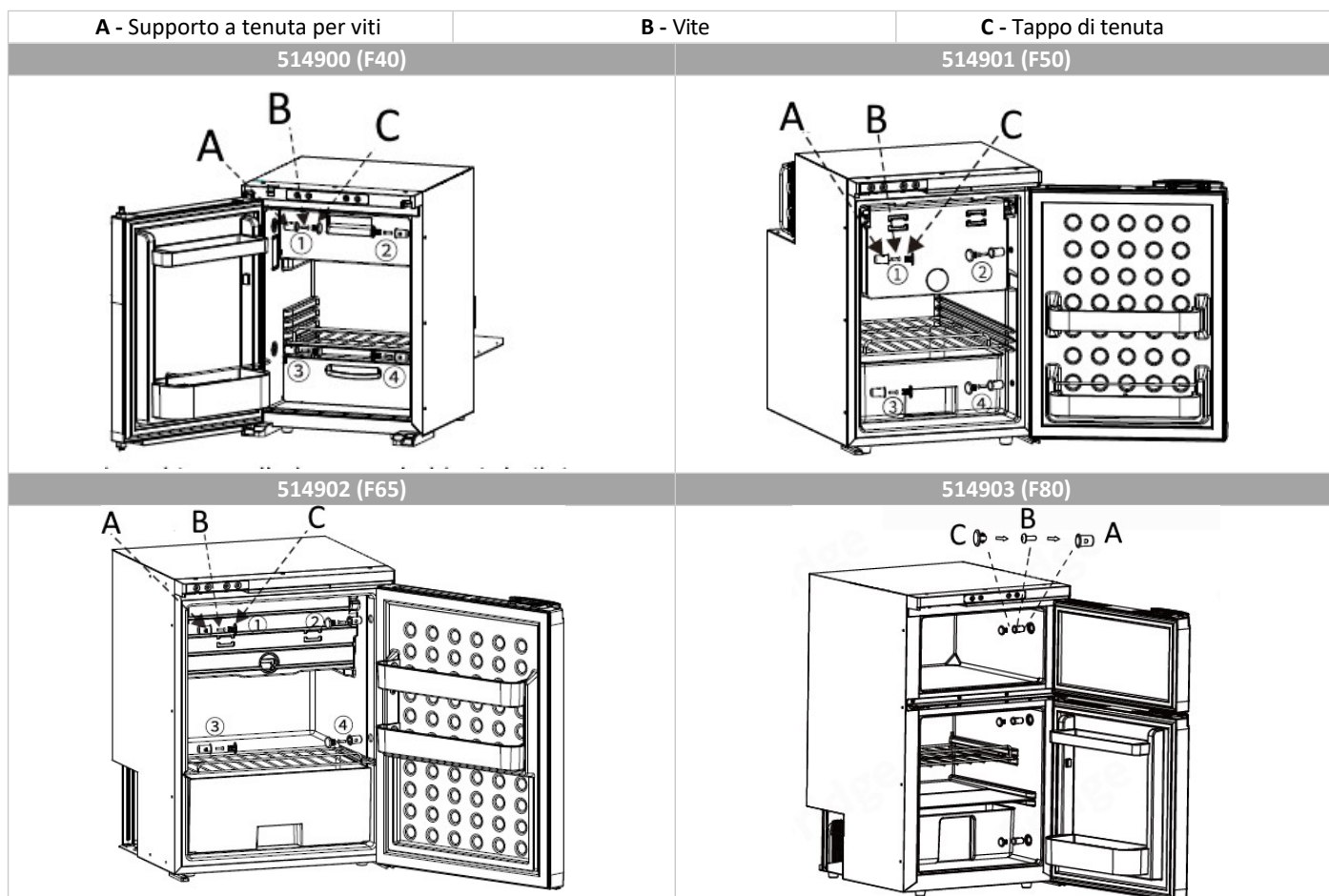

## V. INVERSIONE DEL SENSO DI APERTURA DELLA PORTA

Il senso di apertura della porta del frigorifero può essere invertito per adattarsi alla configurazione di installazione nel veicolo.

⚠ Prima di qualsiasi intervento, spegnere il frigorifero e scollegarlo dall'alimentazione elettrica.

### 5.1 Istruzioni preliminari

- Eseguire l'operazione su una superficie piana e stabile.
- Assicurarsi di disporre di spazio sufficiente per maneggiare la porta.
- Maneggiare la porta con cautela per evitare cadute o danni.
- Conservare tutte le viti e i pezzi smontati per il rimontaggio.

### 5.2 Procedura di inversione

- Aprire la porta del frigorifero.
- Smontare i coperchi di protezione delle cerniere (se presenti).
- Svitare la cerniera superiore e rimuovere la porta.
- Svitare la cerniera inferiore.
- Trasferire le cerniere e le coperture sul lato opposto del frigorifero.
- Riposizionare la porta sulla nuova cerniera inferiore.
- Fissare la cerniera superiore.
- Verificare l'allineamento della porta e il corretto funzionamento del fermo.
- Serrare tutte le viti.

### 5.3 Controlli dopo il montaggio

- Verificare che la porta si apra e si chiuda correttamente.
- Assicurarsi che la guarnizione della porta sia a tenuta.
- Controllare che il chiavistello sia ben bloccato.
- Ricollegare l'alimentazione elettrica e rimettere in funzione l'apparecchio.

### Note importanti

- L'inversione del senso di apertura può essere effettuata senza smontare il circuito frigorifero.
- Non forzare mai durante il rimontaggio.
- In caso di difficoltà, rivolgersi a un professionista qualificato.

## VI. ISTRUZIONI PER L'USO

### 6.1 Presentazione dei pannelli di comando

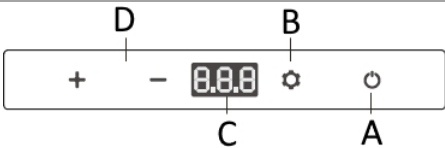
514901 (F50) – 514902 (F65)	
	<b>A</b> Tasto On/Off
	<b>B</b> Tasto Impostazioni
	<b>C</b> Display a LED
	<b>D</b> Regolazione temperatura

514900 (F40) – 514903 (F80)	
	<b>A</b> Tasto On/Off
	<b>B</b> Tasto Impostazioni
	<b>C</b> Indicatore della modalità notturna
	<b>D</b> Display frigorifero
	<b>E</b> Display congelatore
	<b>F</b> Regolazione temperatura

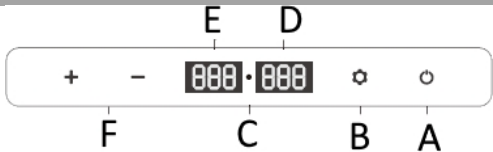
### 6.2 Accensione/spengimento:

Premere il tasto ON/OFF per accendere il frigorifero. Premere nuovamente il tasto ON/OFF per spegnere l'apparecchio.

All'accensione, viene emesso un segnale acustico (bip) e il display si illumina brevemente prima di passare alla modalità di funzionamento normale.

### 6.3 Selezione del vano (frigorifero / congelatore) e regolazione della temperatura:

514901 (F50) – 514902 (F65)	514900 (F40) – 514903 (F80)
<p><b>Selezione del vano (frigorifero / congelatore)</b> Premere il tasto Impostazioni (SET) per passare da:</p> <ul style="list-style-type: none"> <li>il vano frigorifero (visualizzazione « rE »),</li> <li>il vano congelatore (display «Fr»).</li> </ul> <p>Il vano selezionato viene indicato sul display.</p> <p><b>Regolazione della temperatura</b> Una volta selezionato il vano, premere i tasti + / – per regolare la temperatura. +: aumenta la temperatura, –: diminuisce la temperatura. Una pressione prolungata consente una regolazione più rapida.</p>	<p><b>Attivazione / disattivazione degli scomparti</b></p> <ul style="list-style-type: none"> <li>Durante il funzionamento, tenere premuti contemporaneamente i tasti + e Impostazioni (SET) per 3 secondi per attivare o disattivare lo scomparto superiore.</li> <li>Tenere premuti contemporaneamente i tasti – e Impostazioni (SET) per 3 secondi per attivare o disattivare lo scomparto inferiore.</li> </ul> <p>⚠ I due scomparti non possono essere disattivati contemporaneamente.</p> <p><b>Regolazione della temperatura</b> Quando lo scomparto è attivo, premere + o – per accedere alla regolazione della temperatura. +: aumenta la temperatura, –: diminuisce la temperatura. Durante la regolazione, il display lampeggia. Premere il tasto Impostazioni (SET) per passare dalla regolazione del vano superiore a quella del vano inferiore. L'impostazione viene salvata automaticamente dopo alcuni secondi di inattività.</p>

La temperatura visualizzata corrisponde alla temperatura attuale del vano. È normale che ci sia un ritardo prima che la temperatura raggiunga il valore impostato.

#### Intervalli di regolazione indicativi:

- Frigorifero: da 0 °C a +8 °C
- Congelatore: da –12 °C a –20 °C

### 6.4 Impostazione dell'unità di misura della temperatura: (Impostazione di fabbrica: °C)

Spegnere il frigorifero, quindi tenere premuto il tasto Impostazioni (SET) per 3 secondi fino a quando non viene visualizzato «E1». Premere nuovamente SET per visualizzare «E5», quindi utilizzare i tasti + / – per selezionare l'unità Celsius (°C) o Fahrenheit (°F).

### 6.5 Modalità notturna (solo 514900 (F40) – 514903 (F80)):

Durante il funzionamento, tenere premuto il tasto ON/OFF per 3 secondi per attivare la modalità notturna. Il display si spegne e si accende l'illuminazione notturna.  
Premere brevemente il tasto ON/OFF per tornare alla visualizzazione normale.

### 6.6 Modalità di protezione della batteria:

Il frigorifero è dotato di un sistema di protezione della batteria per evitare un eccessivo scaricamento del veicolo.

INPUT MODE	DC 12V		DC 24V	
	CUT OUT	CUT IN	CUT OUT	CUT IN
L	8.5V	10.9V	21.3V	22.7V
M	10.1V	11.4V	22.3V	23.7V
H	11.1V	12.4V	24.3V	25.7V

Durante il funzionamento, tenere premuto il tasto Impostazioni (SET) per 3 secondi fino a quando il display lampeggia. Premere nuovamente SET per selezionare il livello di protezione:

- L: Low (basso),
- M: Medium (medio),
- H: High (alto).

Il livello selezionato viene memorizzato automaticamente.

🔑 Impostazione di fabbrica: High

🔑 Raccomandazione:

- High quando il frigorifero è collegato alla batteria del motore,
- Medium o Low quando è alimentato da una batteria ausiliaria.









#### Note importanti

In caso di bassa tensione o di frequenti modifiche dell'impostazione, possono verificarsi avviamenti ritardati del compressore. Questo funzionamento è normale e contribuisce alla protezione del sistema.

#### 6.7 Reset delle impostazioni:

spegnere il frigorifero, quindi tenere premuto il tasto Impostazioni (SET) per 3 secondi fino a quando non viene visualizzato «E1». Quando viene visualizzata la modalità E1, tenere premuti contemporaneamente i tasti + e – per alcuni secondi per ripristinare le impostazioni.

#### 6.8 Consigli per la conservazione degli alimenti

	Bevande	Succhi	Frutta	Verdure	Piatti pronti	Vino	Gelati	Prodotti mare	Carni / surgelati
Tipo di alimenti									
Temperatura consigliata	≈ 5 °C	8–10 °C	5–8 °C	3–10 °C	≈ 4 °C	≈ 13 °C	–10 °C	–3 °C	–18 °C

## VII. PULIZIA E MANUTENZIONE

Una pulizia e una manutenzione regolari garantiscono il funzionamento ottimale del frigorifero, assicurano una buona igiene alimentare e prolungano la durata dell'apparecchio.

⚠ Prima di qualsiasi operazione di pulizia o manutenzione, spegnere il frigorifero e scollegarlo dall'alimentazione elettrica.

#### 7.1 Pulizia interna

- Rimuovere gli alimenti, i ripiani e gli accessori rimovibili.
- Pulire l'interno con un panno morbido o una spugna non abrasiva, utilizzando acqua tiepida e un detergente delicato.
- Risciacquare con acqua pulita, quindi asciugare accuratamente.

⚠ Non utilizzare mai prodotti abrasivi, solventi, alcool, benzina o aerosol.

#### 7.2 Pulizia esterna

- Pulire l'esterno del frigorifero con un panno morbido leggermente inumidito.
- Asciugare accuratamente dopo la pulizia.
- Non utilizzare getti d'acqua né immergere l'apparecchio.

#### 7.3 Sbrinamento

- A seconda delle condizioni di utilizzo, all'interno dell'apparecchio potrebbe formarsi del ghiaccio.
- Spegnere il frigorifero e scollegarlo dalla presa di corrente.
- Aprire la porta e lasciare che il ghiaccio si scioglia naturalmente.
- Asciugare l'acqua di sbrinamento con un panno assorbente.

⚠ Non utilizzare mai oggetti appuntiti, affilati o meccanici per rimuovere il ghiaccio, al fine di evitare di danneggiare il circuito di refrigerazione.

#### 7.4 Manutenzione periodica

- Controllare regolarmente lo stato della guarnizione della porta e pulirla se necessario.
- Assicurarsi che le griglie di ventilazione non siano ostruite.
- Controllare lo stato del cavo di alimentazione e dei collegamenti elettrici.

🔑 In caso di anomalie, interrompere l'uso del prodotto e contattare il proprio rivenditore.

## 7.5 Conservazione prolungata

In caso di inutilizzo prolungato:

- Spegner e scollegare il frigorifero.
- Pulire accuratamente l'interno e l'esterno.
- Lasciare la porta socchiusa per evitare cattivi odori e la formazione di muffa. Conservare l'apparecchio in un luogo asciutto e ventilato.

## VIII. CARATTERISTICHE TECNICHE

Caratteristiche	Modello F40	Modello F50	Modello F65	Modello F80
Codice commerciale	514900	514901	514902	514903
Tipo di refrigerazione	Compressione			
Compressore remoto	Sì, collegamento 1,50 m	No		
Alimentazione	12 / 24 V CC			
Potenza nominale (max.)	60 W			80 W
Capacità totale	34,8 L	43,8 L	58,4 L	80 L
Capacità frigorifero	30,6 L	9,7 L	44,7 L	51 L
Capacità congelatore	4,2 L	34,1 L	13,7 L	29 L
Livello di rumorosità	≤ 45 dB(A)			
Intervallo di temperatura – Frigorifero	da 0 °C a +8 °C			da +20 °C a -20 °C
Intervallo di temperatura – Congelatore	da -12 °C a -20 °C			Da +20 °C a -20 °C
Classe climatica	T / ST / N			
Refrigerante	R600a (isobutano)			
Peso netto	17,3 kg	16,9 kg	19,1 kg	24,5 kg

### Note

Le caratteristiche tecniche possono subire variazioni nell'ambito di miglioramenti del prodotto. Per informazioni precise, consultare la targhetta identificativa del prodotto.

## IX. UTILIZZO DELL'APPLICAZIONE MOBILE

### Installazione dell'applicazione

Scaricare l'applicazione «BLIZZ-E»:

- dall'App Store (iOS),
- o su Google Play Store (Android),
- oppure scansionando il codice QR fornito.



ANDROID



IOS

### Connessione Bluetooth (accoppiamento)

Attiva il Bluetooth sullo smartphone.

Aprire l'app e avviare la ricerca dei dispositivi nelle vicinanze.

Potrebbe essere richiesta l'autorizzazione alla localizzazione (solo Android).

Selezionare il frigorifero dall'elenco.

Al primo collegamento, l'applicazione potrebbe richiedere di confermare l'accoppiamento tramite il pulsante SET sul pannello di controllo.

Se il modello non dispone del tasto SET, premere il tasto di aumento della temperatura (+). Una volta completato l'accoppiamento, l'applicazione visualizza l'interfaccia di comando principale.

## Funzioni disponibili nell'applicazione

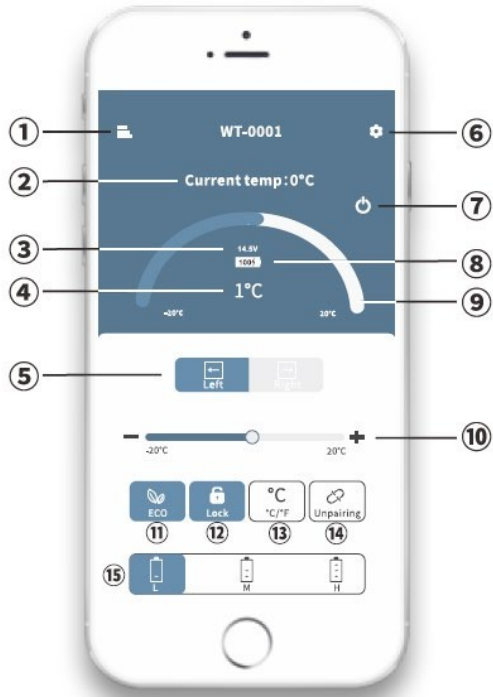
	1	Menu
	2	Temperatura attuale
	3	Tensione attuale
	4	Temperatura target
	5	Passare da un vano all'altro
	6	Impostazione (SET)
	7	Accensione / Spegnimento
	8	Livello attuale della batteria
	9	Indicatore di temperatura
	10	Regolazione della temperatura
	11	Modalità ECO (risparmio energetico) / MAX (raffreddamento rapido)
	12	Blocco / Sblocco
	13	Selezione unità Celsius / Fahrenheit
	14	Disconnessione del dispositivo e ritorno alla ricerca
	15	Modalità di protezione della batteria: Bassa / Media / Alta

### Blocco del pannello di controllo

L'icona di blocco nell'app consente di bloccare o sbloccare il pannello di controllo del frigorifero.

⚠ Quando il pannello è bloccato, il frigorifero può essere controllato solo tramite l'applicazione mobile.

### Note importanti

La portata del Bluetooth dipende dall'ambiente e può essere ridotta da ostacoli o interferenze. Alcune funzioni possono variare a seconda del modello e della configurazione del frigorifero.

In caso di perdita di connessione, il frigorifero continua a funzionare con le ultime impostazioni salvate.

## X. INFORMAZIONI NORMATIVE

Questo prodotto è conforme ai seguenti requisiti:

- Direttiva 2014/30/UE (EMC)
- Direttiva 2011/65/UE (RoHS)
- Regolamento (UE) 2023/988 (GPSR)
- Direttiva 2012/19/UE (RAEE)
- Omologazione EMC automobilistica ECE R10: E24\*10R06/03\*7613\*00

Questo prodotto contiene una piccola quantità di refrigerante R600a (isobutano), integrato in un circuito di refrigerazione ermetico.

## XI. GARANZIA E SERVIZI

Questo prodotto è coperto da una garanzia di 2 anni a partire dalla data di acquisto, che copre qualsiasi difetto di fabbricazione o dei materiali nell'ambito di un utilizzo normale e conforme alle istruzioni del presente manuale.

La garanzia non copre in particolare:

- i danni derivanti da un'installazione non conforme o da un collegamento elettrico inadeguato,
- i danni legati a un uso improprio, a negligenza o a un impiego non previsto,
- i danni causati da urti, cadute o vibrazioni eccessive,
- la normale usura dei componenti,
- gli interventi, le modifiche o le riparazioni effettuate da personale non qualificato,
- i danni causati da sovratensioni, da una batteria difettosa o da un'alimentazione inadeguata,
- i danni causati da un deterioramento del circuito di refrigerazione o da una perdita di refrigerante.

La prova d'acquisto deve essere conservata per qualsiasi richiesta di intervento in garanzia. Per qualsiasi domanda o richiesta di assistenza, contattare il proprio rivenditore.

## XII. RICICLAGGIO E FINE VITA

Questo prodotto è soggetto alla normativa sui rifiuti di apparecchiature elettriche ed elettroniche (RAEE). Non deve essere smaltito con i rifiuti domestici. Al termine del ciclo di vita, il frigorifero deve essere:



- depositato in un punto di raccolta appropriato, oppure
  - consegnato a un distributore o a un professionista autorizzato,
- per consentirne il trattamento, il recupero e il riciclaggio nel rispetto dell'ambiente.

Il frigorifero contiene una piccola quantità di refrigerante R600a (isobutano), che deve essere recuperata da un professionista qualificato durante il trattamento a fine vita. Non smontare l'apparecchio da soli.

Questo gesto contribuisce alla protezione dell'ambiente e alla conservazione delle risorse naturali.

## XIII. GUASTI E SOLUZIONI

Problema riscontrato	Possibile causa / Soluzione
<b>Il frigorifero non funziona</b>	<ul style="list-style-type: none"><li>• Verificare che l'apparecchio sia acceso.</li><li>• Verificare che la spina e il collegamento elettrico siano correttamente inseriti.</li><li>• Controllare il fusibile del circuito di alimentazione.</li><li>• Verificare il corretto funzionamento dell'alimentazione elettrica.</li><li>• Accensioni e spegnimenti frequenti possono causare un ritardo nell'avvio del compressore (funzionamento normale).</li></ul>
<b>I vani non sono abbastanza freddi</b>	<ul style="list-style-type: none"><li>• La porta viene aperta troppo spesso o rimane aperta troppo a lungo.</li><li>• È stata inserita di recente una grande quantità di alimenti caldi.</li><li>• L'apparecchio è rimasto scollegato per un lungo periodo.</li><li>• Controllare l'impostazione della temperatura.</li></ul>
<b>Gli alimenti sono congelati</b>	<ul style="list-style-type: none"><li>• La temperatura è impostata troppo bassa. Regolare l'impostazione.</li></ul>
<b>Rumore di "circolazione dell'acqua" all'interno</b>	<ul style="list-style-type: none"><li>• Fenomeno normale dovuto alla circolazione del refrigerante.</li></ul>
<b>Presenza di gocce d'acqua intorno al frigorifero o della porta</b>	<ul style="list-style-type: none"><li>• Fenomeno normale: l'umidità dell'aria si condensa a contatto con le superfici fredde.</li></ul>
<b>Il compressore è leggermente rumoroso all'avvio</b>	<ul style="list-style-type: none"><li>• Fenomeno normale. Il rumore diminuisce una volta che il compressore si è stabilizzato.</li></ul>
<b>Viene visualizzato il codice F1</b>	<ul style="list-style-type: none"><li>• Tensione di alimentazione troppo bassa. → Regolare il livello di protezione della batteria (passare da High a Medium o da Medium a Low).</li></ul>
<b>Codice F2 visualizzato</b>	<ul style="list-style-type: none"><li>• Sovraccarico della ventola del condensatore. → Scollegare l'apparecchio per 5 minuti, quindi riavviare. → Se il codice ricompare, contattare il rivenditore.</li></ul>

<b>Viene visualizzato il codice F3</b>	<ul style="list-style-type: none"> <li>• Avviamenti troppo frequenti del compressore. → Scollegare l'apparecchio per 5 minuti, quindi riavviare. → Se il codice ricompare, contattare il rivenditore.</li> </ul>
<b>Codice F4 visualizzato</b>	<ul style="list-style-type: none"> <li>• Il compressore non si avvia. → Scollegare l'apparecchio per 5 minuti, quindi riavviare. → Se il codice ricompare, contattare il rivenditore.</li> </ul>
<b>Codice F5 visualizzato</b>	<ul style="list-style-type: none"> <li>• Surriscaldamento del compressore o dell'elettronica. → Scollegare l'apparecchio per 5 minuti, quindi riavviare. → Se il codice ricompare, contattare il rivenditore.</li> </ul>
<b>Codice F6 visualizzato</b>	<ul style="list-style-type: none"> <li>• Parametro non rilevato dal controller. → Scollegare l'apparecchio per 5 minuti, quindi riavviare. → Se il codice ricompare, contattare il rivenditore.</li> </ul>
<b>Codice F7 o F8 visualizzato</b>	<ul style="list-style-type: none"> <li>• Guasto del sensore di temperatura. → Contattare il rivenditore.</li> </ul>

Se il problema persiste dopo aver applicato le soluzioni sopra indicate, interrompere l'uso del prodotto e contattare il rivenditore. Non smontare l'apparecchio da soli.

**I. INLEIDING**

Bedankt dat u hebt gekozen voor een EZA 12/24 V DC compressiekoelkast.

Dit product is ontworpen om een krachtige, betrouwbare en energiezuinige koeloplossing te bieden, die bijzonder geschikt is voor recreatievoertuigen (campers, kampeerbussen, caravans, boten).

Deze gebruiksaanwijzing heeft betrekking op verschillende modellen uit het assortiment.

Afhankelijk van het model kunnen bepaalde kenmerken (afmetingen, nuttig volume, verbruik, hoeveelheid koelmiddel) variëren. De specifieke informatie voor elk model wordt gedetailleerd beschreven in de betreffende hoofdstukken van deze handleiding.

Lees deze handleiding vóór de installatie en het gebruik aandachtig door en bewaar dit document voor later gebruik.

Het niet opvolgen van de instructies en veiligheidsvoorschriften kan leiden tot materiële schade, een slechte werking van het apparaat of risico's voor de gebruiker.

☞ Gebruik het product niet en neem contact op met uw dealer in geval van twijfel, een storing of een ontbrekend onderdeel.

**II. ALGEMENE PRODUCTBESCHRIJVING:**

De EZA 12/24 V DC compressorkoelkasten zijn ontworpen voor vaste inbouw in recreatievoertuigen. Ze maken gebruik van compressorkoeltechnologie die hoge prestaties, temperatuurstabiliteit en geoptimaliseerde energie-efficiëntie garandeert, zelfs bij mobiel gebruik.

Afhankelijk van het model kan het apparaat één of twee compartimenten hebben (koelkast en vriesvak), met een nauwkeurige elektronische temperatuurregeling via een geïntegreerd bedieningspaneel en, voor compatibele modellen, via een speciale mobiele app.

Het apparaat is uitgerust met een accubeschermingssysteem, waardoor overmatige ontlading van de voertuigaccu bij langdurig gebruik in stilstand wordt voorkomen.

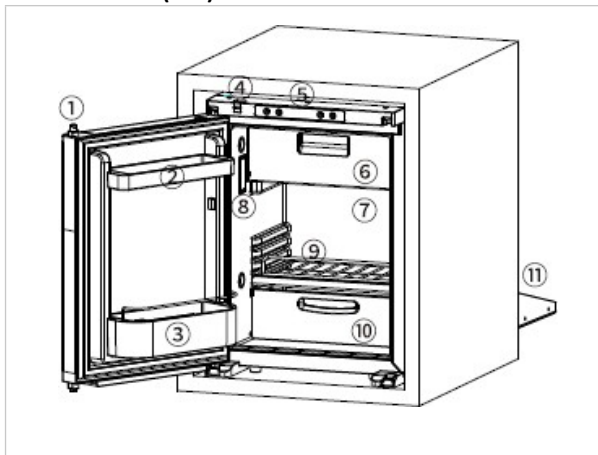
**Model 514900 (F40)**

1	Deurvergrendeling
2 / 3	Deurvakken
4	Transportvergrendeling
5	Bedieningspaneel
6	Vriesvak
7	Koelkast
8	LED-binnenverlichting
9	Legplank
10	Groentelade
11	Compressor

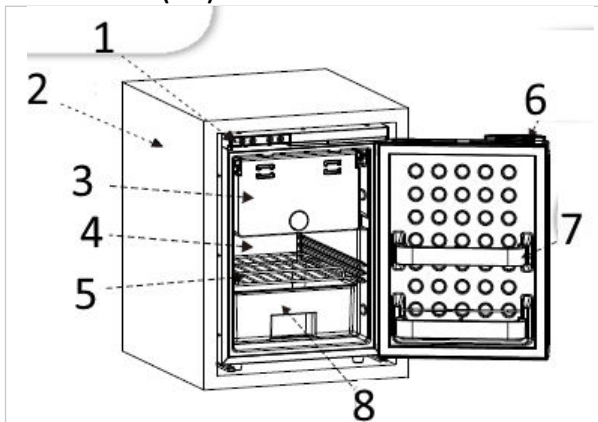
**Model 514901 (F50)**

1	Bedieningspaneel
2	Technische ruimte (compressorunit)
3	Vriesvak
4	Koelkast
5	Metalen legplank
6	Deurvergrendeling
7	Deurvakken
8	Groentelade

### Model 514902 (F65)

1	Bedieningspaneel
2	Vriesvak
3	Koelkastvak
4	Legplank
5	Technisch compartiment (compressor)
6	Groentelade
7	Deurvergrendeling
8	Deurvakken

### Model 514903 (F80)

1	Deurgrendel
2 / 3	Deurvakken
4	Bedieningspaneel
5	Vriesvak
6	Koelkast
7	LED-binnenverlichting
8	Legplank
9	Glazen legplank
10	Groentelade
11	Compressor

## III. VEILIGHEIDSVOORSCHRIFTEN

Lees de volgende veiligheidsinstructies aandachtig door voordat u de koelkast installeert en in gebruik neemt.

Het niet opvolgen van deze instructies kan leiden tot materiële schade, veiligheidsrisico's voor personen of een slechte werking van het apparaat.

### 3.1 Algemene aanwijzingen

- Gebruik het apparaat niet als het zichtbaar beschadigd is.
- Het apparaat niet zelf wijzigen, demonteren of repareren.
- Gebruik het apparaat uitsluitend voor het beoogde doel.
- Blokkeer de ventilatieopeningen van de koelkast niet.
- Stel het apparaat niet bloot aan regen of opspattend water.
- Plaats en gebruik het apparaat op een vlakke en stabiele ondergrond.
- Draai het apparaat niet om en kantel het niet te veel tijdens het gebruik.

⚠ Laat het apparaat na het transport ten minste 4 uur in verticale positie staan voordat u het voor het eerst in gebruik neemt.

### 3.2 Elektrische veiligheid

- Het apparaat is ontworpen voor gebruik op 12/24 V DC.
- Controleer of de voedingsspanning overeenkomt met de specificaties op het typeplaatje.
- Gebruik geen ongeschikte stekkerdozen, verlengsnoeren of adapters.
- Klem, plet of beschadig de voedingskabel niet.
- Koppel het apparaat los van het stroomnet voordat u reinigings- of onderhoudswerkzaamheden uitvoert.
- Alle elektrische werkzaamheden moeten worden uitgevoerd door een gekwalificeerde vakman.

### 3.3 Veiligheid met betrekking tot het koelmiddel (R600a)

- De koelkast bevat een kleine hoeveelheid koelmiddel R600a (isobutaan), een brandbaar gas, dat zich in een hermetisch gesloten koelcircuit bevindt.
- Het koelcircuit mag nooit worden doorboord, beschadigd of verwarmd.
- Gebruik geen scherpe of mechanische voorwerpen om het ontdooien te versnellen.

- Plaats het apparaat in een goed geventileerde ruimte. Bij vermoeden van een lek:
  - schakel het apparaat onmiddellijk uit,
  - de ruimte goed ventileren,
  - houd vlammen of ontstekingsbronnen uit de buurt,
  - het apparaat niet opnieuw in gebruik nemen.

⚠ Bij normaal gebruik en een intact koelcircuit is er geen risico.

### 3.4 Gebruik in aanwezigheid van kinderen en kwetsbare personen

- Dit apparaat mag worden gebruikt door kinderen van 8 jaar en ouder, onder toezicht of na passende instructie.
- Kinderen mogen niet met het apparaat spelen.
- Reiniging en onderhoud mogen niet door kinderen zonder toezicht worden uitgevoerd.
- Laat gedemonteerde roosters of bakken niet binnen het bereik van kinderen liggen.

### 3.5 Bewaren van voedsel

- Bewaar geen explosieve of brandbare stoffen in het apparaat.
- Verpak voedingsmiddelen goed om kruisbesmetting te voorkomen.
- Overlaad de koelkast niet om een goede circulatie van de koude lucht te garanderen.
- Controleer regelmatig de binnentemperatuur.

## IV. INSTALLATIE

De koelkast moet zorgvuldig worden geïnstalleerd om een optimale werking, goede ventilatie en veilig gebruik te garanderen. Controleer vóór de installatie of het apparaat tijdens het transport geen schade heeft opgelopen.

### 4.1 Algemene installatievoorwaarden

- Plaats de koelkast in een droge, schone en goed geventileerde ruimte.
- Zorg voor voldoende ventilatie aan de achterkant en rondom het apparaat, zodat de warmte van de compressor kan worden afgevoerd.
- Plaats het apparaat op een vlakke en stabiele ondergrond.
- Stel het apparaat niet bloot aan warmtebronnen (oven, verwarming, direct zonlicht).
- De ventilatieopeningen mogen niet worden geblokkeerd.
- Houd u strikt aan de aanbevolen inbouwafmetingen voor elk model.

### 4.2 Afmetingen en inbouw per model

Model	Ref.	Productafmeting n (AxBxC) mm	Inbouw Zonder frame (A1xB1xC1) mm	Inbouw met frame (A1xB1xC1) mm	Afwerking frame (niet meegeleverd)
F40	514900	380x532x546	384x534x523*	414x534x576*	Ref. 514910
F50	514901	382x534x505	386x536x482	414x536x585	
F65	514902	470x630x435	474x632x412	509x634x465	Ref. 514911
F80	514903	455x828x501	459x830x478	504x830x531	Ref. 514912

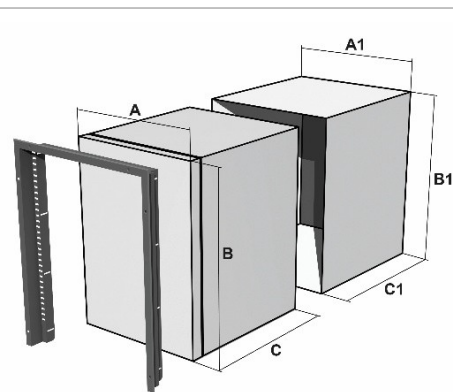

\* De F40 is voorzien van een uitneembare compressor, wat een flexibele installatie mogelijk maakt en de afmetingen van het apparaat vermindert (diepte C of C1: uitsparing van 185 mm).

### 4.3 Elektrische aansluiting

⚠️ Zorg ervoor dat de stroomtoevoer is uitgeschakeld voordat u werkzaamheden uitvoert.

- De koelkast werkt op 12/24 V DC.
- De aansluiting moet rechtstreeks op de accu of het elektrische circuit van het voertuig worden gemaakt.
- Gebruik geen ongeschikte stekkerdozen of verlengsnoeren.
- Controleer de polariteit voordat u de aansluiting maakt.

Beveilig en bevestig de kabels goed om het volgende te voorkomen:

- onbedoeld losraken,
- losraken van de aansluitingen,
- contact met hete onderdelen waarvan de temperatuur hoger is dan 50 °C,
- contact met scherpe randen.

#### Aanbevolen kabeldoorsnede:

Om spanningsdalingen te beperken, dient u de volgende kabeldoorsneden in acht te nemen:

Kabellengte	Aanbevolen minimale doorsnede
≤ 5 m	2,5 mm <sup>2</sup>
≤ 10 m	4 mm <sup>2</sup>
≤ 15 m	6 mm <sup>2</sup>

☞ Het wordt sterk aanbevolen om een geschikte zekering te gebruiken en het apparaat aan te sluiten op een beveiligde leiding.

### 4.4 Bevestiging van de koelkast

- Schuif de koelkast voorzichtig in de ruimte.
- Controleer de uitlijning en of het apparaat waterpas staat voordat u het vastzet.
- Bevestig het apparaat met de daarvoor bestemde schroeven (afhankelijk van het model).
- Boor geen gaten in of beschadig het koelcircuit of de interne onderdelen niet.

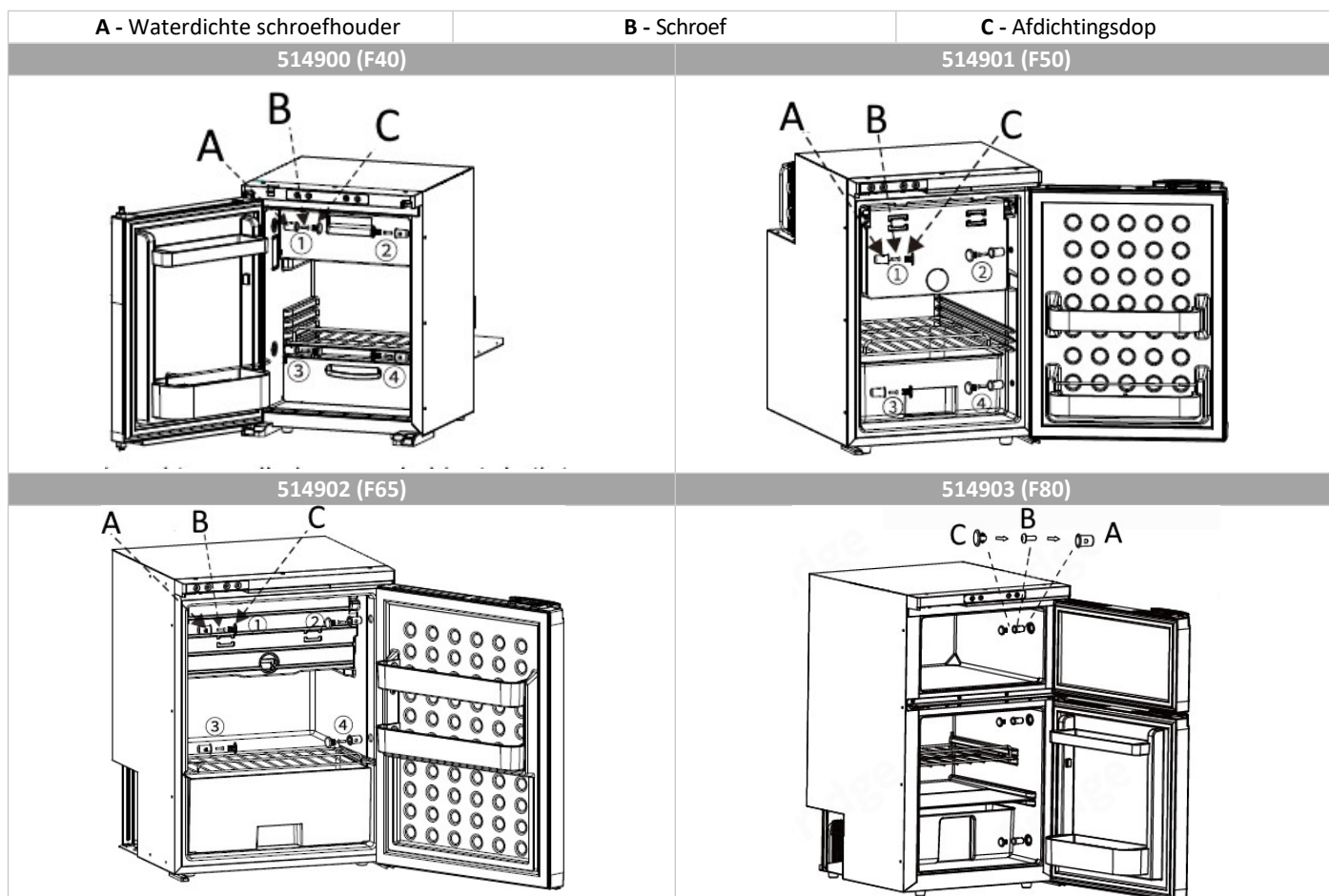

## V. OMKERING VAN DE OPENINGSRICHTING VAN DE DEUR

De openingsrichting van de koelkastdeur kan worden omgekeerd om deze aan te passen aan de opstelling in het voertuig.

⚠ Schakel de koelkast uit en koppel de stroomtoevoer los voordat u werkzaamheden uitvoert.

### 5.1 Voorbereidende instructies

- Voer de handeling uit op een vlak en stabiel oppervlak.
- Zorg voor voldoende ruimte om de deur te kunnen hanteren.
- Ga voorzichtig met de deur om omvallen of beschadiging te voorkomen.
- Bewaar alle schroeven en gedemonteerde onderdelen voor de montage.

### 5.2 Omkeerprocedure

- Open de deur van de koelkast.
- Verwijder de beschermkappen van de scharnieren (indien aanwezig).
- Schroef het bovenste scharnier los en verwijder de deur.
- Schroef het onderste scharnier los.
- Verplaats de scharnieren en de afdekkappen naar de andere kant van de koelkast.
- Plaats de deur weer op het nieuwe onderste scharnier.
- Bevestig het bovenste scharnier.
- Controleer of de deur goed uitgelijnd is en of de vergrendeling goed werkt.
- Draai alle schroeven vast.

### 5.3 Controles na de montage

- Controleer of de deur goed opent en sluit.
- Controleer of de deurafdichting goed sluit.
- Controleer of de vergrendeling goed sluit.
- Sluit de stroomtoevoer weer aan en neem het apparaat weer in gebruik.

### Belangrijke opmerkingen

- De openingsrichting kan worden omgekeerd zonder het koelsysteem te demonteren.
- Oefen nooit overmatige kracht uit tijdens de montage.
- Raadpleeg bij problemen een gekwalificeerde vakman.

## VI. GEBRUIKSAANWIJZING

### 6.1 Overzicht van de bedieningspanelen

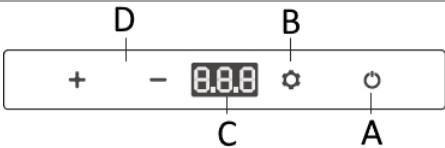
514901 (F50) – 514902 (F65)		
	<b>A</b>	Aan/uit-toets
	<b>B</b>	Instellingsknop
	<b>C</b>	LED-display
	<b>D</b>	Temperatuurinstelling

514900 (F40) – 514903 (F80)		
	<b>A</b>	Aan/uit-knop
	<b>B</b>	Instellingsknop
	<b>C</b>	Indicator voor nachtmodus
	<b>D</b>	Display koelkast
	<b>E</b>	Display vriezer
	<b>F</b>	Temperatuurinstelling

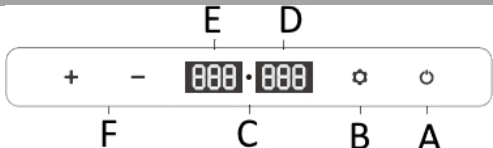
### 6.2 In- en uitschakelen:

Druk op de ON/OFF-toets om de koelkast in te schakelen. Druk nogmaals op de ON/OFF-toets om het apparaat uit te schakelen.

Bij het inschakelen klinkt er een geluidssignaal (piep) en licht het display kort op voordat het apparaat in de normale bedrijfsmodus overschakelt.

### 6.3 Selectie van het compartiment (koelkast / vriezer) en temperatuurinstelling:

514901 (F50) – 514902 (F65)	514900 (F40) – 514903 (F80)
<p><b>Selectie van het compartiment (koelkast / vriezer)</b> Druk op de toets Instellingen (SET) om te schakelen tussen:</p> <ul style="list-style-type: none"> <li>• het koelvak (weergave "rE"),</li> <li>• het vriesvak (weergave "Fr").</li> </ul> <p>Het geselecteerde compartiment wordt op het display weergegeven.</p> <p><b>Temperatuur instellen</b> Zodra het compartiment is geselecteerd, drukt u op de toetsen + / – om de temperatuur in te stellen. +: verhoogt de temperatuur, –: verlaagt de temperatuur. Door de toets langer ingedrukt te houden, kunt u de temperatuur sneller instellen.</p>	<p><b>Compartimenten in- en uitschakelen</b></p> <ul style="list-style-type: none"> <li>• Houd tijdens het gebruik de toetsen + en Instellingen (SET) tegelijkertijd 3 seconden ingedrukt om het bovenste compartiment in of uit te schakelen.</li> <li>• Houd de toetsen – en Instellingen (SET) tegelijkertijd 3 seconden ingedrukt om het onderste compartiment in of uit te schakelen.</li> </ul> <p>⚠ Beide compartimenten kunnen niet tegelijkertijd worden uitgeschakeld.</p> <p><b>Temperatuur instellen</b> Als het compartiment actief is, drukt u op + of – om de temperatuurinstelling te openen. +: temperatuur verhogen, –: temperatuur verlagen. Tijdens het instellen knippert het display. Druk op de instelknop (SET) om te schakelen tussen de instelling van het bovenste en het onderste compartiment. De instelling wordt automatisch opgeslagen na enkele seconden zonder bediening.</p>

De weergegeven temperatuur komt overeen met de huidige temperatuur in het compartiment. Het duurt even voordat de temperatuur de ingestelde waarde bereikt.

#### Richtwaarden voor de instellingen:

- Koelkast: 0 °C tot +8 °C
- Vriezer: –12 °C tot –20 °C

### 6.4 Instelling van de temperatuureenheid: (Fabrieksinstelling: °C)

Schakel de koelkast uit en houd vervolgens de SET-toets 3 seconden ingedrukt totdat 'E1' wordt weergegeven. Druk nogmaals op SET om 'E5' weer te geven en gebruik vervolgens de + / – toetsen om de eenheid Celsius (°C) of Fahrenheit (°F) te selecteren.

### 6.5 Nachtmodus (alleen 514900 (F40) – 514903 (F80)):

Houd tijdens het gebruik de ON/OFF-toets 3 seconden ingedrukt om de nachtmodus te activeren. Het display gaat uit en de nachtverlichting gaat aan.

Druk kort op de ON/OFF-toets om terug te keren naar de normale weergave.

### 6.6 Batterijbeschermingsmodus:

De koelkast is voorzien van een batterijbeveiligingssysteem om overmatige ontlading van het voertuig te voorkomen.

INPUT MODE	DC 12V		DC 24V	
	CUT OUT	CUT IN	CUT OUT	CUT IN
L	8.5V	10.9V	21.3V	22.7V
M	10.1V	11.4V	22.3V	23.7V
H	11.1V	12.4V	24.3V	25.7V

Houd tijdens het gebruik de SET-toets 3 seconden ingedrukt totdat het display knippert. Druk nogmaals op SET om het beveiligingsniveau te selecteren:

- L: Low (laag),
- M: Medium (gemiddeld),
- H: High (hoog).

Het geselecteerde niveau wordt automatisch opgeslagen.

☞ Fabrieksinstelling: High

☞ Aanbeveling:

- High wanneer de koelkast is aangesloten op de motoraccu,
- Medium of Low wanneer deze wordt gevoed door een hulpaccu.









#### Belangrijke opmerkingen

Vertraagde starts van de compressor kunnen optreden bij een lage spanning of bij frequente wijzigingen van de instelling. Dit is normaal en draagt bij aan de bescherming van het systeem.

#### 6.7 De instellingen resetten:

Schakel de koelkast uit en houd vervolgens de instelknop (SET) 3 seconden ingedrukt totdat 'E1' wordt weergegeven. Wanneer de modus E1 wordt weergegeven, houdt u de knoppen + en – tegelijkertijd enkele seconden ingedrukt om de instellingen te resetten.

#### 6.8 Tips voor het bewaren van voedsel

Soort voedsel	Dranken	Sap	Fruit	Groenten	Kant-en-klaarmaalt ijdien	Wijn	Ijs	Producten van de zee	Vlees / diepvriesproducten
									
<b>Aanbevolen</b> <b>aanbevolen</b>	≈ 5 °C	8–10 °C	5–8 °C	3–10 °C	≈ 4 °C	≈ 13 °C	–10 °C	–3 °C	–18 °C

## VII. REINIGING EN ONDERHOUD

Regelmatige reiniging en onderhoud zorgen ervoor dat de koelkast optimaal functioneert, de voedselhygiëne gewaarborgd is en de levensduur van het apparaat wordt verlengd.

⚠ Schakel de koelkast uit en trek de stekker uit het stopcontact voordat u met reinigings- of onderhoudswerkzaamheden begint.

#### 7.1 Reiniging van de binnenkant

- Verwijder het voedsel, de roosters en de verwijderbare accessoires.
- Reinig de binnenkant met een zachte doek of een niet-schurende spons, lauw water en een mild reinigingsmiddel.
- Spoel af met schoon water en droog het apparaat zorgvuldig af.

⚠ Gebruik nooit schurende middelen, oplosmiddelen, alcohol, benzine of spuitbussen.

#### 7.2 Reiniging van de buitenkant

- Reinig de buitenkant van de koelkast met een licht vochtige, zachte doek.
- Droog het apparaat na het reinigen zorgvuldig af.
- Gebruik geen waterstraal en dompel het apparaat niet onder.

#### 7.3 Ontdooien

- Afhankelijk van de gebruiksomstandigheden kan er zich ijsvorming in het apparaat voordoen.
- Schakel de koelkast uit en trek de stekker uit het stopcontact.
- Open de deur en laat het ijs op natuurlijke wijze smelten.
- Veeg het smeltwater weg met een absorberende doek.

⚠ Gebruik nooit puntige, scherpe of mechanische voorwerpen om het ijs te verwijderen, om schade aan het koelsysteem te voorkomen.

#### 7.4 Periodiek onderhoud

- Controleer regelmatig de staat van de deurrubber en reinig deze indien nodig.
- Zorg ervoor dat de ventilatieroosters niet geblokkeerd zijn.
- Controleer de staat van het netsnoer en de elektrische aansluitingen.

☞ Bij een storing het product niet meer gebruiken en contact opnemen met uw dealer.

## 7.5 Langdurige opslag

Bij langdurig niet-gebruik:

- Schakel de koelkast uit en haal de stekker uit het stopcontact.
- Reinig de binnen- en buitenkant zorgvuldig.
- Laat de deur op een kier staan om nare geurtjes en schimmelvorming te voorkomen. Bewaar het apparaat op een droge en goed geventileerde plek.

## VIII. TECHNISCHE GEGEVENS

Kenmerken	Model F40	Model F50	Model F65	Model F80
Artikelnummer	514900	514901	514902	514903
Type koeling	Compressie			
Externe compressor	Ja, aansluiting 1,50 m	Nee		
Voeding	12 / 24 V DC			
Nominaal vermogen (max.)	60 W			80 W
Totale capaciteit	34,8 l	43,8 l	58,4 l	80 l
Inhoud koelkast	30,6 l	9,7 l	44,7 l	51 l
Inhoud vriezer	4,2 l	34,1 l	13,7 l	29 l
Geluidsniveau	≤ 45 dB(A)			
Temperatuurbereik – Koelkast	0 °C tot +8 °C			+20 °C tot -20 °C
Temperatuurbereik – Vriezer	-12 °C tot -20 °C			+20 °C tot -20 °C
Klimaatklasse	T / ST / N			
Koelvloeistof	R600a (isobutaan)			
Nettogewicht	17,3 kg	16,9 kg	19,1 kg	24,5 kg

### Opmerkingen

De technische specificaties kunnen veranderen in het kader van productverbeteringen.

Raadpleeg het typeplaatje van het product voor de exacte informatie.

## IX. GEBRUIK VAN DE MOBIELE APP

### Installatie van de app

Download de app "BLIZZ-E":

- in de App Store (iOS),
- of in de Google Play Store (Android),
- of door de meegeleverde QR-code te scannen.



ANDROID



IOS

### Bluetooth-verbinding (koppelen)

Schakel Bluetooth in op de smartphone.

Open de app en start het zoeken naar apparaten in de buurt.

Er kan om toestemming voor locatiegegevens worden gevraagd (alleen Android).

Selecteer de koelkast in de lijst.

Bij de eerste verbinding kan de app vragen om de koppeling te bevestigen via de SET-knop op het bedieningspaneel.

Als het model geen SET-toets heeft, drukt u op de toets voor het verhogen van de temperatuur (+). Zodra de koppeling is voltooid, toont de app het hoofdbedieningsscherm.

## Beschikbare functies in de app

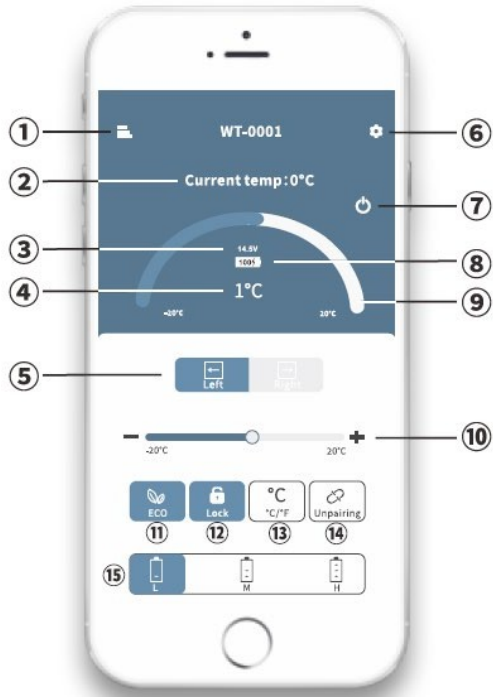
	1	Menu
	2	Huidige temperatuur
	3	Huidige spanning
	4	Doeltemperatuur
	5	Schakelen tussen de compartimenten
	6	Instelling (SET)
	7	Aan / Uit
	8	Huidig batterijniveau
	9	Temperatuurindicator
	10	Temperatuurinstelling
	11	ECO-modus (energiebesparing) / MAX (snelle koeling)
	12	Vergrendelen / Ontgrendelen
	13	Keuze tussen Celsius / Fahrenheit
	14	Ontkoppelen van het apparaat en terugkeren naar zoeken
	15	Batterijbesparingsmodus: Laag / Gemiddeld / Hoog

### Vergrendeling van het bedieningspaneel

Met het vergrendelingspictogram in de app kunt u het bedieningspaneel van de koelkast vergrendelen of ontgrendelen.

⚠ Wanneer het paneel is vergrendeld, kan de koelkast alleen via de mobiele app worden bediend.

### Belangrijke opmerkingen

Het Bluetooth-bereik is afhankelijk van de omgeving en kan worden beperkt door obstakels of interferentie. Bepaalde functies kunnen variëren afhankelijk van het model en de configuratie van de koelkast.

Als de verbinding wegvalt, blijft de koelkast werken met de laatst opgeslagen instellingen.

## X. WETTELIJKE INFORMATIE

Dit product voldoet aan de volgende eisen:

- Richtlijn 2014/30/EU (EMC)
- Richtlijn 2011/65/EU (RoHS)
- Verordening (EU) 2023/988 (GPSR)
- Richtlijn 2012/19/EU (WEEE)
- EMC-goedkeuring voor auto's ECE R10: E24\*10R06/03\*7613\*00

Dit product bevat een kleine hoeveelheid koelmiddel R600a (isobutaan), geïntegreerd in een hermetisch gesloten koelcircuit.

## XI. GARANTIE EN DIENSTEN

Dit product heeft een garantie van 2 jaar vanaf de aankoopdatum, die alle fabricage- of materiaalfouten dekt bij normaal gebruik en in overeenstemming met de instructies in deze handleiding.

De garantie dekt met name niet:

- schade als gevolg van een onjuiste installatie of een ongeschikte elektrische aansluiting,
- schade als gevolg van verkeerd gebruik, nalatigheid of oneigenlijk gebruik,
- schade als gevolg van stoten, vallen of overmatige trillingen,
- normale slijtage van onderdelen,
- ingrepen, wijzigingen of reparaties uitgevoerd door een onbevoegde persoon,
- schade veroorzaakt door overspanning, een defecte batterij of een ongeschikte voeding,
- schade als gevolg van een defect in het koelsysteem of een koelmiddel.

Het aankoopbewijs moet worden bewaard voor elke garantieclaim. Neem voor vragen of serviceverzoeken contact op met uw dealer.

## XII. RECYCLING EN EINDE VAN DE LEVENSDUUR

Dit product valt onder de regelgeving inzake afgedankte elektrische en elektronische apparatuur (AEEA). Het mag niet bij het huishoudelijk afval worden weggegooid. Aan het einde van de levensduur moet de koelkast:



- afgegeven bij een geschikt inzamelpunt, of
- worden ingeleverd bij een erkende distributeur of vakman, zodat deze op milieuvriendelijke wijze kan worden verwerkt, hergebruikt en gerecycled.

De koelkast bevat een kleine hoeveelheid koelmiddel R600a (isobutaan), dat bij de verwerking aan het einde van de levensduur door een gekwalificeerde vakman moet worden teruggewonnen. Demonteer het apparaat niet zelf.

Dit draagt bij aan de bescherming van het milieu en het behoud van natuurlijke hulpbronnen.

## XIII. STORINGEN EN OPLOSSINGEN

Geconstateerd probleem	Mogelijke oorzaak / Oplossing
<b>De koelkast werkt niet</b>	<ul style="list-style-type: none"><li>• Controleer of het apparaat is ingeschakeld.</li><li>• Controleer of de stekker en de elektrische aansluiting correct zijn aangesloten.</li><li>• Controleer de zekering van het voedingscircuit.</li><li>• Controleer of de stroomtoevoer goed functioneert.</li><li>• Frequent in- en uitschakelen kan leiden tot een vertraagde start van de compressor (normaal verschijnsel).</li></ul>
<b>De compartimenten zijn niet koud genoeg</b>	<ul style="list-style-type: none"><li>• De deur wordt te vaak of te lang opengehouden.</li><li>• Er is onlangs een grote hoeveelheid warme etenswaren geplaatst.</li><li>• Het apparaat is gedurende een lange periode losgekoppeld geweest.</li><li>• Controleer de temperatuurinstelling.</li></ul>
<b>Het voedsel is bevroren</b>	<ul style="list-style-type: none"><li>• De temperatuur is te laag ingesteld. Pas de instelling aan.</li></ul>
<b>Geluid van "watercirculatie" binnen</b>	<ul style="list-style-type: none"><li>• Normaal verschijnsel als gevolg van de circulatie van het koelmiddel.</li></ul>
<b>Er zijn waterdruppels rondom de koelkast of de deur</b>	<ul style="list-style-type: none"><li>• Normaal verschijnsel: de vochtigheid in de lucht condenseert bij contact met de .</li></ul>
<b>De compressor maakt een licht bij het opstarten</b>	<ul style="list-style-type: none"><li>• Normaal verschijnsel. Het geluid neemt af zodra de compressor stabiel draait.</li></ul>
<b>Code F1 wordt weergegeven</b>	<ul style="list-style-type: none"><li>• Voedingsspanning te laag. → Pas het batterijbeschermingsniveau aan (verander van High naar Medium of van Medium naar Low).</li></ul>
<b>Code F2 wordt weergegeven</b>	<ul style="list-style-type: none"><li>• Overbelasting van de condensatorventilator. → Koppel het apparaat gedurende 5 minuten los en start het vervolgens opnieuw op. → Neem contact op met de dealer als de code opnieuw verschijnt.</li></ul>

<b>Code F3 wordt weergegeven</b>	<ul style="list-style-type: none"> <li>• De compressor start te vaak. → Koppel het apparaat gedurende 5 minuten uit het stopcontact en start het vervolgens opnieuw op. → Neem contact op met de dealer als de code opnieuw verschijnt.</li> </ul>
<b>Code F4 weergegeven</b>	<ul style="list-style-type: none"> <li>• De compressor start niet. → Koppel het apparaat gedurende 5 minuten los en start het apparaat opnieuw op. → Neem contact op met de dealer als de code opnieuw verschijnt.</li> </ul>
<b>Code F5 weergegeven</b>	<ul style="list-style-type: none"> <li>• Oververhitting van de compressor of de elektronica. → Koppel het apparaat gedurende 5 minuten uit het stopcontact en start het vervolgens opnieuw op. → Neem contact op met de dealer als de code opnieuw verschijnt.</li> </ul>
<b>Code F6 weergegeven</b>	<ul style="list-style-type: none"> <li>• Parameter niet gedetecteerd door de controller. → Koppel het apparaat gedurende 5 minuten en start het apparaat vervolgens opnieuw op. → Neem contact op met de dealer als de code opnieuw verschijnt.</li> </ul>
<b>Code F7 of F8 weergegeven</b>	<ul style="list-style-type: none"> <li>• Storing in de temperatuursensor. → Neem contact op met de verkoper.</li> </ul>

Als het probleem blijft bestaan na het toepassen van de bovenstaande oplossingen, stop dan met het gebruik van het product en neem contact op met uw verkoper. Demonteer het apparaat niet zelf.

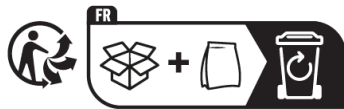

Importé par / Imported by / Importado por / Importado da / Importiert durch / Geïmporteerd door

**Sunroad Equipment**

ZA Caumont II

20 rue Pierre de Fermat

11200 - LEZIGNAN-CORBIERES (FRANCE)

Tél : +33 (0)4 68 44 15 19

Fabriqué en Chine