

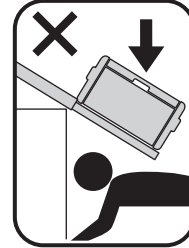

14 X (M6x16)

14 X (M6x19)

10 X (M6)



#		
SLD3545U	CFX3 35, CFX3 45, CFX35W, CFX40W, CF 35, CF 40, CF 50, CFF 35, CFF 45	(0-90 kg)
SLD55U	CFX3 55, CFX3 55IM, CFX 50W, CFX 65W, CFX 65DZ	
SLD75U	CFX3 75DZ, CF 80, CF 110, CFX 75DZW, CFF 70DZ	(0-113 kg)
SLD95100U	CFX3 95DZ, CFX3 100, CFX 95DZW, CFX 100W	

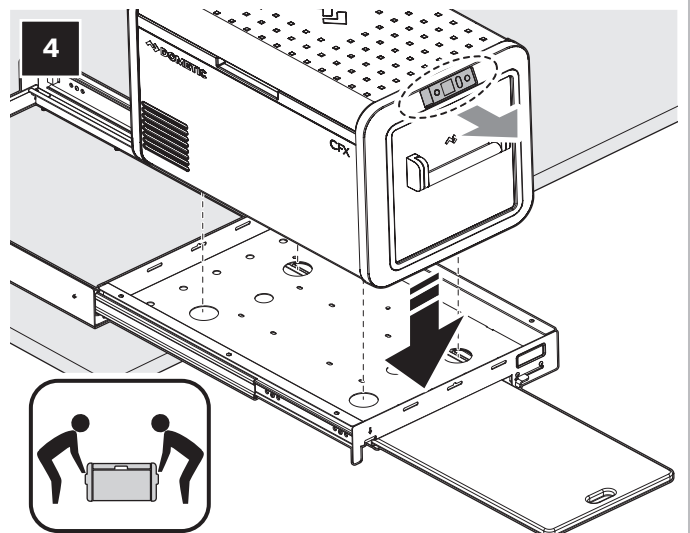
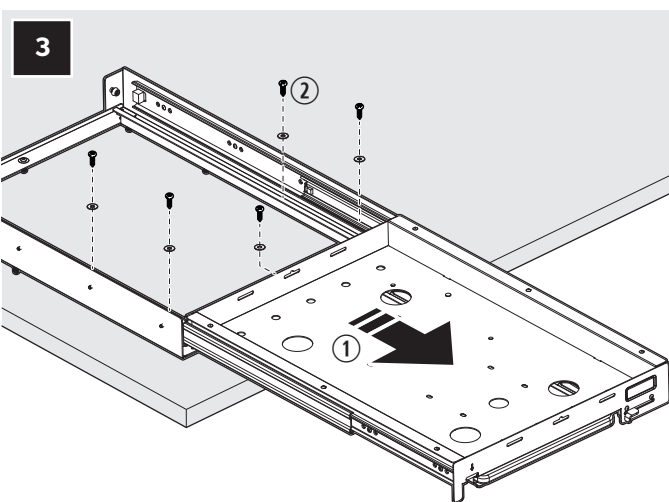
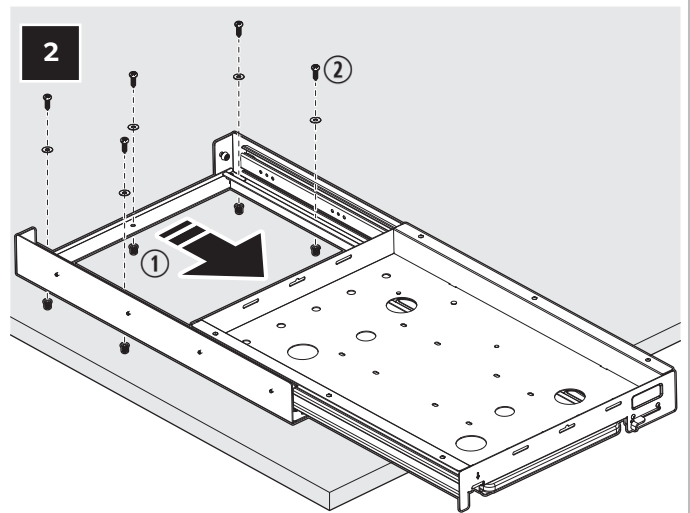
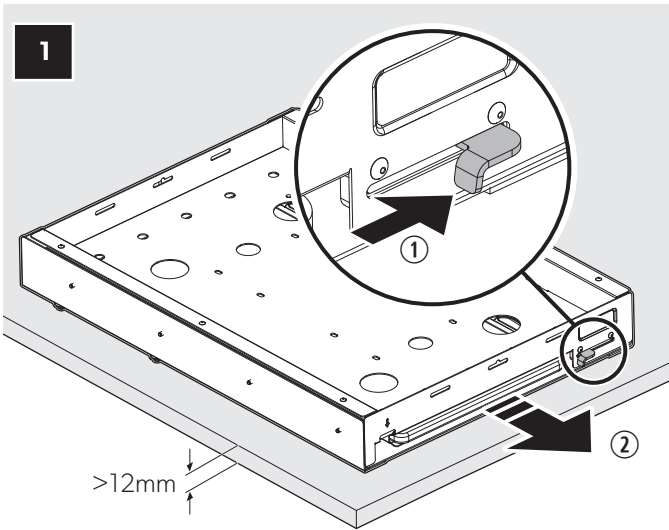

5

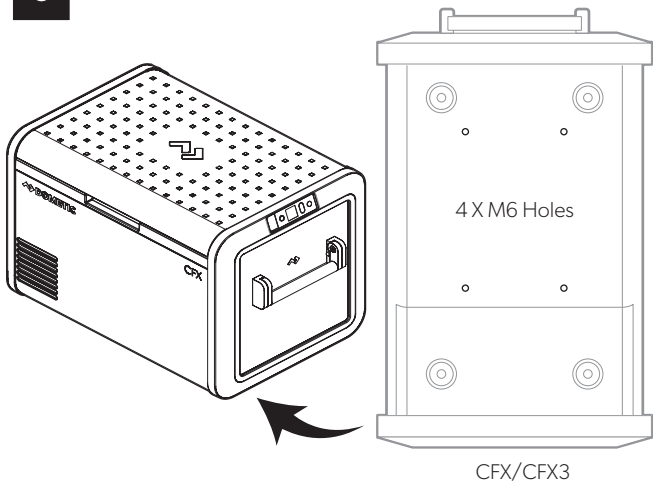

6

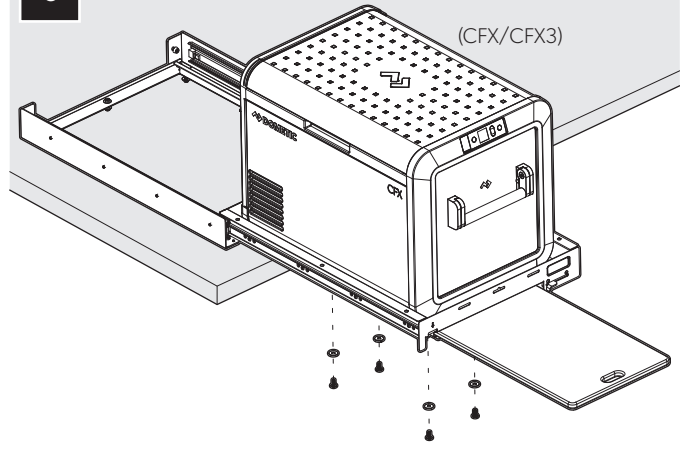

7

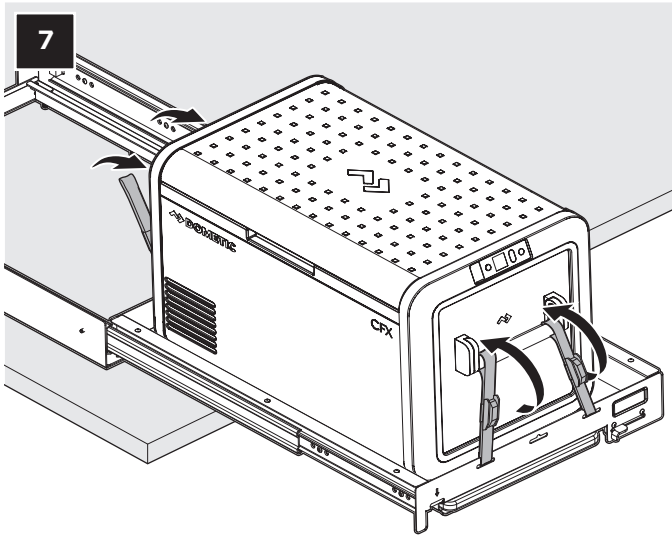

8

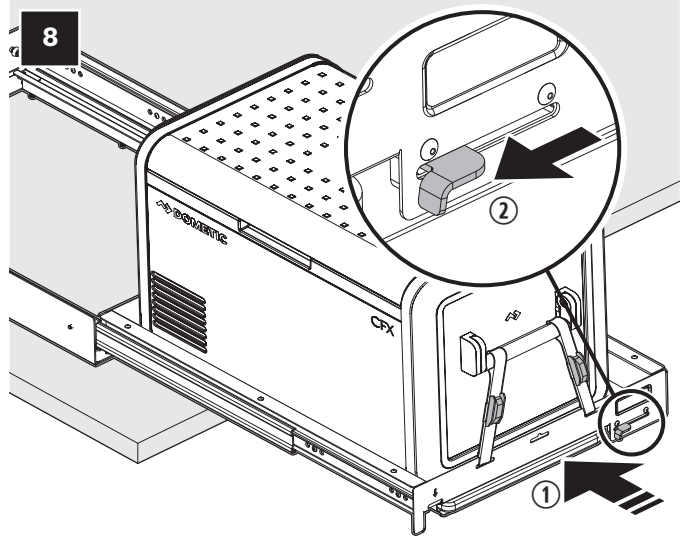

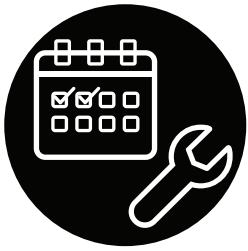

1

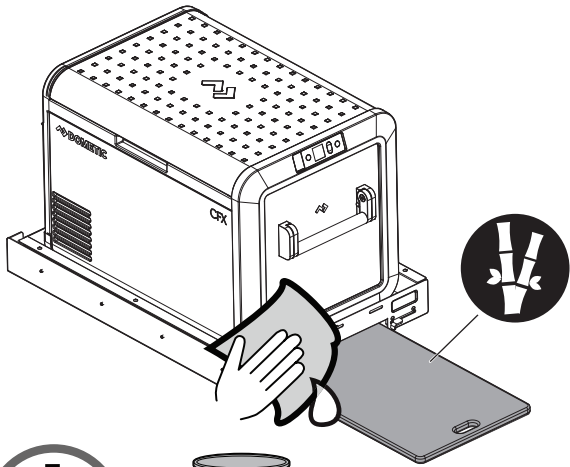

20-25°C

2

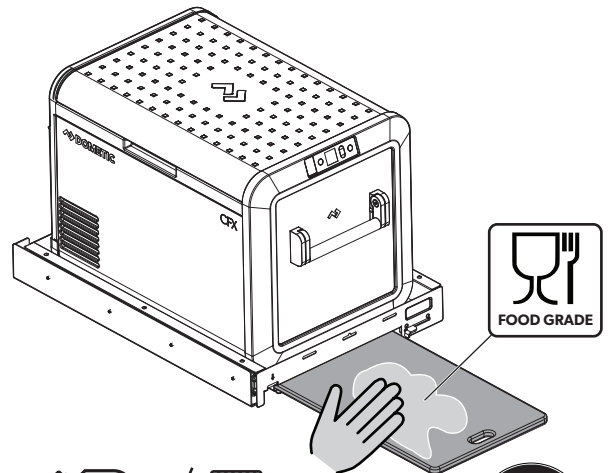

EN

Warranty Information

Refer to the sections below for information about warranty and warranty support.

Asia-Pacific (APAC) Countries

If the product does not work as it should, please contact your retailer or the manufacturer's branch in your country (see dometic.com/dealer). The warranty applicable to your product is 1 year.

For repair and warranty processing, please include the following documents when you send in the device:

- A copy of the receipt with purchasing date
- A reason for the claim or description of the fault

Australia Only

Our goods come with guarantees that cannot be excluded under the Australian Consumer Law. You are entitled to a replacement or refund for a major failure and for compensation for any other reasonably foreseeable loss or damage. You are also entitled to have the goods repaired or replaced if the goods fail to be of acceptable quality and the failure does not amount to a major failure. The benefits provided to you as the consumer by this warranty are in addition to other rights and remedies available to you under the law.

New Zealand Only

This warranty policy is subject to the conditions and guarantees which are mandatory as implied by the Consumer Guarantees Act 1993(NZ).

All Other Regions

The statutory warranty period applies. If the product is defective, please contact the service partner in your country (see dometic.com/dealer).

For repair and guarantee processing, please include the following documents when you send in the device:

- A copy of the receipt with purchasing date
- A reason for the claim or description of the fault

DE

Garantieinformationen

Siehe die folgenden Abschnitte für Informationen zur Garantie und zum Garantiesupport.

Es gilt die gesetzliche Gewährleistungsfrist. Wenn das Produkt defekt ist, wenden Sie sich bitte an den Kundendienst in Ihrem Land (dometic.com/dealer).

Bitte senden Sie bei einem Reparatur- bzw. Gewährleistungsantrag folgende Unterlagen mit dem Gerät ein:

- Eine Kopie der Rechnung mit Kaufdatum.
- Einen Reklamationsgrund oder eine Fehlerbeschreibung.

FR

Informations sur la garantie

Consultez les sections ci-dessous pour obtenir des informations sur la garantie et le support de garantie.

La période de garantie légale s'applique. Si le produit est défectueux, contactez la société d'entretien agréée dans votre pays (voir dometic.com/dealer).

Pour toutes réparations ou autres prestations de garantie, veuillez joindre à l'appareil les documents suivants:

- Une copie de la facture avec la date d'achat
- Un motif de réclamation ou une description du dysfonctionnement

ES

Información sobre la garantía

Consulte las secciones a continuación para obtener información sobre la garantía y el soporte de garantía.

Se aplica el periodo de garantía estipulado por la ley. Si el producto es defectuoso, póngase en contacto con el socio de servicios de su país (consulte dometic.com/dealer).

Para tramitar la reparación y la garantía, incluya los siguientes documentos cuando envíe el aparato:

- Una copia de la factura con fecha de compra.
- El motivo de la reclamación o una descripción de la avería.

PT

Informações sobre a garantia

Consulte as secções abaixo para obter informações sobre a garantia e o suporte da garantia.

Aplica-se o prazo de garantia legal. Se o produto apresentar defeitos, contacte o seu parceiro de assistência técnica no seu país (consulte dometic.com/dealer).

Para fins de reparação ou de garantia, terá de enviar também os seguintes documentos:

- Uma cópia da fatura com a data de aquisição
- Um motivo de reclamação ou uma descrição da falha

IT

Informazioni sulla garanzia

Fare riferimento alle sezioni sottostanti per informazioni sulla garanzia e sull'assistenza in garanzia.

Si applica il periodo di garanzia previsto dalla legge. Se il prodotto è difettoso, contattare il servizio di assistenza del proprio Paese (vedere dometic.com/dealer).

Per attivare la garanzia e predisporre eventuali interventi di riparazione, è necessario inviare la seguente documentazione insieme al prodotto:

- Una copia della ricevuta con la data di acquisto.
- Il motivo della richiesta o la descrizione del guasto.

NL

Garantie-informatie

Raadpleeg de onderstaande secties voor informatie over garantie en garantiesteun.

De wettelijke garantieperiode is van toepassing. Als het product defect is, neem contact op met de servicepartner in uw land (zie dometic.com/dealer).

Stuur voor de afhandeling van reparaties of garantie de volgende documenten mee:

- Een kopie van de factuur met datum van aankoop
- De reden voor de claim of een beschrijving van de fout

DK

Garantinformation

Se afsnittene nedenfor for oplysninger om garanti og garantisupport.

Den lovbestemte garantiperiode gælder. Hvis produktet er defekt, bedes du kontakte servicepartneren i dit land (se dometic.com/dealer).

Ved reparation eller krav om garanti skal du medsende følgende bilag:

- En kopi af regningen med købsdato
- En reklamationsgrund eller en fejlbeskrivelse

SE

Garantinformation

Se avsnitten nedan för information om garanti och garantisupport.

Den lagstadgade garantitiden gäller. Kontakta servicepartnern i ditt land (se dometic.com/dealer) om produkten är defekt.

För reparations- och garantibehandling skickar du med följande dokument när du returnerar produkten:

- En kopia på fakturan med inköpsdatum
- En reklamationsbeskrivning eller felbeskrivning

NO

Garantiinformasjon

Se avsnittene nedenfor for informasjon om garanti og garantistøtte.

Lovmessig garantitid gjelder. Hvis produktet er defekt: Ta kontakt med servicepartneren i ditt land (se dometic.com/dealer).

Ved henvendelser vedrørende reparasjon eller garanti, må du sende med følgende

dokumentasjon:

- Kopi av kvitteringen med kjøpsdato
- Årsak til reklamasjonen eller beskrivelse av feilen

FI

Takuutiedot

Katso alla olevat osiot saadaksesi tietoa takuusta ja takuuhuollosta.

Tuotetta koskee lakisääteinen tuotevastuu-aika. Jos tuote on viallinen, ota yhteyttä huoltokumppaniin omassa maassasi (katso dometic.com/dealer).

Jos lähetät tuotteen korjattavaksi, liitä korjaus- ja takuukäsittelyä varten mukaan seuraavat asiakirjat:

- Kopio kuitista, jossa näkyvät ostopäivät
- Valitusperuste tai vikakuvaus

PL

Informacje o gwarancji

Zobacz poniższe sekcje, aby uzyskać informacje o gwarancji i wsparciu gwarancyjnym.

Obowiązuje ustawowy okres gwarancji. W przypadku stwierdzenia uszkodzenia produktu należy zwrócić się do partnera serwisowego w danym kraju (patrz dometic.com/dealer).

W celu naprawy lub rozpatrzenia gwarancji konieczne jest przesłanie następujących

dokumentów:

- Kopii rachunku z datą zakupu
- Informacji o przyczynie reklamacji lub opisu wady

SK

Informácie o záruke

Pozrite si časti nižšie pre informácie o záruke a záručnej podpore.

Platí zákonom stanovená záručná doba. Ak je výrobok poškodený, obráťte sa na servisného partnera vo vašej krajine (pozrite si stránku dometic.com/dealer).

Ak žiadate o vybavenie opravy alebo nárokov vyplývajúcich zo záruky, musíte priložiť

následovné podklady:

- kópiu faktúry s dátumom kúpy
- dôvod reklamácie alebo opis chyby

CZ

Informace o záruce

Podívejte se na níže uvedené části pro informace o záruce a záruční podpoře.

Na výrobek je poskytována záruka v souladu s platnými zákony. Pokud je výrobek vadný, obraťte se na servisního partnera ve své zemi (viz adresa dometic.com/dealer).

K vyřízení opravy nebo záruky nezapomeňte odeslat následující dokumenty:

- Kopii účtenky s datem zakoupení,
- Uvedení důvodu reklamace nebo popis vady.

HU

Jótállási információk

A garanciával és a garanciális támogatással kapcsolatos információkért lásd az alábbi szakaszokat.

A termékre a törvény szerinti garancia-időszak érvényes. Amennyiben a termék meghibásodott, lépjen kapcsolatba az országa szervizpartnerével (lásd: dometic.com/dealer).

A javításhoz, illetve a garancia-adminisztrációhoz a következő dokumentumokat kell

mellékelnie a termék beküldéséhez:

- A számla vásárlási dátummal rendelkező másolatát
- A reklamáció okát vagy a hibát tartalmazó leírást

HR

Informacije o jamstvu

Pogledajte odjeljke u nastavku za informacije o jamstvu i podršci za jamstvo.

Primjenjuje se zakonom propisano jamstveno razdoblje. Ako je proizvod neispravan, obratite se servisnom partneru u svojoj državi (pogledajte dometic.com/dealer).

Za potrebe popravaka i obrade jamstva pri slanju uređaja priložite sljedeće dokumente:

- Rresliku računa s datumom kupnje
- Razlog reklamacije ili opis kvara

TR

Garanti Bilgileri

Garanti ve garanti desteği hakkında bilgi için aşağıdaki bölümlere bakın.

Yasal garanti süresi geçerlidir. Ürün zarar görmüşse lütfen ülkenizdeki servis iş ortağı ile iletişime geçin (bkz. dometic.com/dealer).

Onarım ve garanti işlemleri için cihazı aşağıdaki dokümanlarla birlikte gönderin:

- Satın alma tarihini içeren faturanın bir kopyası
- Talebinizin nedeni veya hatanın açıklanması

SI

Informacije o garanciji

Za informacije o garanciji in podpori za garancijo glejte spodnje razdelke.

Velja zakonsko določen garancijski rok. Če je izdelek pokvarjen, se obrnite na servisnega partnerja v svoji državi (glejte dometic.com/dealer).

Za obravnavanje zahtevkov popravil oz. garancijskih zahtevkov morate skupaj z aparatom

poslati naslednjo dokumentacijo:

- kopijo računa z datumom nakupa,
- razlog za reklamacijo ali opis napake.

RO

Informații despre garanție

Consultati sectiunile de mai jos pentru informatii despre garantie si suportul pentru garantie.

Se aplică termenul de garanție legal. Dacă produsul este defect, contactați partenerul de service din țara dvs. (consultați dometic.com/dealer).

Pentru operații de reparație și în baza garanției, trebuie să trimiteți și următoarele

documente:

- O copie a facturii cu data cumpărării
- Un motiv de reclamație sau o descriere a defecțiunii

BG

Информация за гаранцията

Вижте разделите по-долу за информация относно гаранцията и гаранционната поддръжка.

Ваши гаранционният срок, определен от закона. Ако продуктът е дефектен, моля, свържете се със сервисния партньор във вашата страна (вижте dometic.com/dealer).

За обработка на гаранцията и ремонта, моля приложете следните документи при изпращането на уреда:

- Копие от фактурата с дата на покупката
- Причина за претенцията или описание на дефекта

EE

Garantiiteave

Vaadake allolevaid jaotisi teabe saamiseks garantii ja garantiitoe kohta.

Kehtib seadusega ettenähtud garantii. Kui toode on defektne, võtke ühendust kohaliku hoolduspartneriga (vt dometic.com/dealer).

Remondi- ja garantiitööde töötlemiseks lisage palun alljärgnevad dokumendid, kui

seadme meile saadate:

- ostukoopäevaga arve koopia;
- kaebuse põhjus või vea kirjeldus

GR

Πληροφορίες εγγύησης

Ανατρέξτε στις παρακάτω ενότητες για πληροφορίες σχετικά με την εγγύηση και την υποστήριξη εγγύησης.

Ισχύει η νόμιμη διάρκεια εγγύησης. Εάν το προϊόν είναι ελαττωματικό, επικοινωνήστε με τον συνεργάτη για το σέρβις στη χώρα σας (βλ. dometic.com/dealer).

Για τυχόν επισκευή ή αξίωση κάλυψης από την εγγύηση, παρακαλούμε να αποστείλετε επίσης τα παρακάτω έγγραφα μαζί με τη συσκευή:

- Ένα αντίγραφο της απόδειξης αγοράς με την ημερομηνία αγοράς
- Τον λόγο για την αξίωση κάλυψης από την εγγύηση ή μια περιγραφή της βλάβης

LT

Garantijos informacija

Žr. toliau pateiktus skyrius, kad sužinotumėte apie garantiją ir garantinį palaikymą.

Si applica il periodo di garanzia previsto dalla legge. Se il prodotto è difettoso, contattare il servizio di assistenza del proprio Paese (vedere dometic.com/dealer).

Per attivare la garanzia e predisporre eventuali interventi di riparazione, è necessario inviare

la seguente documentazione insieme al prodotto:

- una copia della ricevuta con la data di acquisto,
- il motivo della richiesta o la descrizione del guasto

LV

Garantijas informācija

Skatiet tālāk norādītās sadaļas, lai iegūtu informāciju par garantiju un garantijas atbalstu.

Ir spēkā likumā noteiktas garantijas periods. Ja produkts ir bojāts, lūdz, sazinieties ar servisa partneri savā valstī (skatiet dometic.com/dealer).

Nosūtiet ierīci remontam garantijas ietvaros, pievienojiet šādus dokumentus:

- čeka kopiju, kurā norādīts iegādes datums;

- pretenzijas iesniegšanas iemeslu vai bojājuma aprakstu.

GE

معلومات الضمان

الرجاء الرجوع إلى الأقسام أدناه للحصول على معلومات حول الضمان ودعم الضمان.

يتم تطبيق فترة الضمان القانونية. إذا كان المنتج تالفًا، يُرجى الاتصال بالشريك المسؤول عن الخدمة في بلدك (راجع dometic.com/dealer).

لتنفيذ إجراءات الإصلاح والضمان، يُرجى إرفاق المستندات التالية مع الجهاز:

- نسخة من الفاتورة مع تاريخ الشراء
- سبب الشكوى أو وصف للعطل

IS

Upplýsingar um ábyrgð

Vinsamlegast vísaðu í kaflana hér að neðan fyrir upplýsingar um ábyrgð og

ábyrgðarstuðning.

Lögbundinn ábyrgðartími gildir. Ef varan er gölluð, vinsamlegast hafðu samband við

þjónustuaðila í þínu landi (sjá dometic.com/dealer).

Til viðgerðar og ábyrgðarvinnslu, vinsamlegast sendu eftirfarandi skjöl með tækinu:

- Afrit af kvittun með kaupdegi.
- Ástæða kröfunnar eða lýsing á bilun.

RS

Informacije o garanciji

Pogledajte odeljke ispod za informacije o garanciji i podršci za garanciju.

Primenjuje se zakonski garantni rok. Ako je proizvod oštećen, molimo vas da se obratite

servisnom partneru u vašoj zemlji (pogledajte dometic.com/dealer).

U svrhu popravke i obrade garancije, molimo vas da priložite sledeće dokumente kada

šaljete uređaj:

- kopiju računa na kojem je naveden datum kupovine
- razlog potraživanja ili opis kvarall

HEBREW

מידע על אחריות

עייני בסעיפים למטה למידע על אחריות ותמיכה באחריות.

הזמן התקף הוא מועד פקיעת האחריות בהתאם לחוק. אם המוצר פגום, פנה לנציג השירות

בארצך (ראה dometic.com/dealer).

כשאתה שולח את המכשיר לתיקון במסגרת האחריות, אנא צרף את המסמכים הבאים:

- עותק של החשבונית כולל תאריך הקנייה
- הסבר לתלונה או תיאור התקלה

MK

Информации за гаранција

Погледнете ги деловите подопу за информации за гаранцијата и поддршката за

гаранција.

Се применува законскиот гаранциски период. Ако производот е дефектен, ве молиме

контактирајте го сервисниот партнер во вашата земја (видете dometic.com/dealer). За поправка и обработка на гаранцијата, ве молиме вклучете ги следниве документи кога го испраќате уредот:

- Копија од сметката со датум на купување
- Причина за барањето или опис на дефектот

MT

Informazzjoni dwar il-Garanzija

Ara t-taqsimiet hawn taht għall informazzjoni dwar il-garanzija u l-apoġġ tal-garanzija.

Il-perjodu ta' garanzija statutorja japplika. Jekk il-prodott ikun difettuż, jekk jogħġbok

ikkuntattja lis-sieheb tas-servizz fil-pajjiż tiegħek (ara dometic.com/dealer).

Għall-proċess ta' tiswija u garanzija, jekk jogħġbok inkludi d-dokumenti li ġejjin meta

tibgħat l-apparat:

- Kopja tar-riċevuta bid-data tax-xiri
- Raġuni għat-talba jew deskrizzjoni tad-difett

BA

Informacije o garanciji

Pogledajte odjeljke ispod za informacije o garanciji i podršci za garanciju.

Primenjuje se zakonski period garancije. Ako je proizvod neispravan, kontaktirajte

servisnog partnera u vašoj zemlji (pogledajte dometic.com/dealer).

- Za popravku i obradu garancije, priložite sljedeće dokumente kada šaljete uređaj:
- Kopiju računa sa datumom kupovine
- Razlog za zahtjev ili opis kvara

AL

Informacion mbi Garancinë

Referojuni seksioneve më poshtë për informacion mbi garancinë dhe mbështetjen e

garancisë.

Zbatohet periudha ligjore e garancisë. Nëse produkti është me defekt, ju lutemi

kontakttoni partnerin e shërbimit në vendin tuaj (shihni dometic.com/dealer).

Për riparim dhe përpunim të garancisë, ju lutemi përfshini dokumentet e mëposhtme kur

dërgoni pajisjen:

- Një kopje e faturës me datën e blerjes
- Arsyeja e kërkesës ose përkshkrimi i defektit

JP

保証情報

保証および保証サポートに関する情報は以下のセクションをご参照ください。保証には法定保証期間が適用されます。製品に欠陥がある場合は、お住まいの国のサービスパートナー（dometic.com/dealer参照）にお問い合わせください。

修理および保証に関する手続きには以下の書類を同封して送付してください:

- 購買日が記載された請求書のコピー
- クレーム内容もしくは不具合の詳細

CN

保修信息

请参阅以下内容了解有关保修及保修支持的信息。

本产品具有法定质保期。如果产品有问题，请联系您所在国家/地区的服务合作伙

伴（请参见 dometic.com/dealer）。

将设备送修和进行质保处理时请将下列文件一并附上:

- 带有购买日期的收据复印件。
- 故障原因或描述。

TW

保固資訊

請參閱以下各節以取得保固及支援相關資訊。本產品有法定保固期。如產品有瑕疵，請聯絡您所在國家/地區的服務夥伴（請參閱 dometic.com/dealer）。

如欲維修和進行保固處理，請在寄回裝置時隨附下列文件：

- 註明購買日期的收據副本
- 求償原因或故障說明

KR

보증 정보

보증 및 보증 지원에 대한 정보는 아래 섹션을 참조하십시오.

정 품질 보증 기간이 적용됩니다. 제품에 결함이 있는 경우, 해당 국가의 서비스

대행사(dometic.com/dealer 참조)에 연락하십시오.

수리 및 품질 보증 처리를 위해 기기를 보내실 때는 아래 문서를 동봉하십시오:

- 구매 일자가 표시된 영수증 사본
- 클레임 이유 또는 결함 설명

VN

Thông tin bảo hành

Vui lòng tham khảo các phần bên dưới để biết thông tin về bảo hành và hỗ trợ

bảo hành.

Thời gian bảo hành theo luật định được áp dụng. Nếu sản phẩm bị lỗi, vui lòng liên hệ với đối tác bảo hành tại quốc gia của bạn (truy cập dometic.com/dealer).

Đối với quá trình sửa chữa và bảo hành, vui lòng gửi kèm các tài liệu sau khi gửi

thiết bị:

- Bản sao biên lai có ngày mua
- Lý do khiếu nại hoặc mô tả lỗi



4445104064 2025-08-22



YOUR LOCAL DEALER
dometic.com/dealer

YOUR LOCAL SUPPORT
dometic.com/contact

YOUR LOCAL SALES OFFICE
dometic.com/sales-office

A complete list of Dometic companies, which comprise the Dometic Group, can be found in the public filings of:

DOMETIC GROUP AB Hemvärnsgatan 15 SE-17154 Solna Sweden